

# Dati tecnici

Dispositivo di compensazione e profilo maxi	178
Finestre verticali e porte	179 - 185
Lucernari	186 - 189
Forme speciali verticali, tese	190 - 194
Forme speciali verticali, sospese	195 - 197
Forme speciali verticali, fisse	198
Vetrate oblique, standard	199 - 200
Vetrate oblique, forme speciali	201 - 204

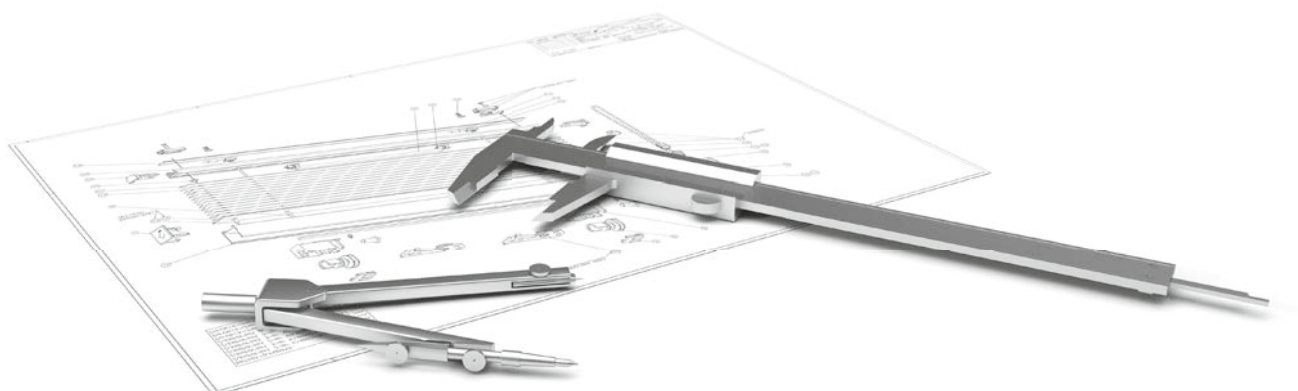

Dati  
tecnici

# Dispositivo di compensazione e profilo maxi

per i modelli 11-8120, 11-8220, 11-8222, 11-8320, 11-8370, 11-7120, 11-7220, 11-7370, 11-7122, 11-7223, 11-7372

## Dispositivo di compensazione

Prendendo spunto dalla tecnica di costruzione dei ponti, gli ingegneri MHZ hanno sviluppato un profilo in alluminio che esercita pressione all'interno dei profili, rettificandoli. Con questo sistema i profili di comando possono essere allineati in modo diritto, permettendo larghezze tenda di 180 cm (altezza tenda max. 200 cm) senza flessione.

Le tende plissettate vengono regolate di fabbrica. Il cliente può modificare in qualsiasi momento a posteriori l'impostazione servendosi della chiave a brugola in dotazione.

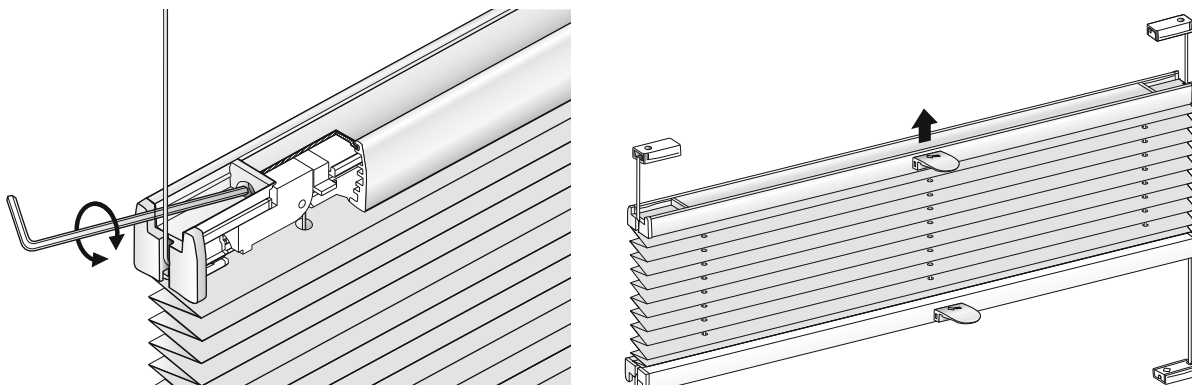

Il dispositivo di compensazione è consigliato a partire da una larghezza tenda di 120 cm ed è possibile solo con il profilo maxi. Il dispositivo di compensazione è equipaggiabile solo di fabbrica.

**Attenzione!** Pulire le tende su cui è montato un dispositivo di compensazione solo con un panno umido. Le parti meccaniche non devono entrare in contatto con liscivia o acqua.

## Profilo maxi

Il profilo maxi è un profilo di comando più alto per i modelli sopra citati che si contraddistingue per più stabilità. Su richiesta può essere impiegato a partire da una larghezza tenda di 120 cm. Anche le tende più piccole possono essere dotate del profilo maxi se l'ordine prevede più tende affiancate di larghezze diverse. Indicarlo al momento dell'ordine.

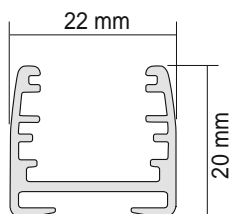

Profilo maxi

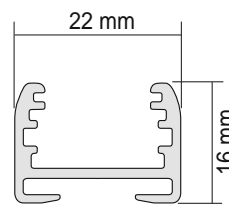

Profilo di comando standard

# Modello 11-8120, 11-8220, 11-8222

Finestre verticali e porte: tenda, fissata in alto Tenda a scorrimento libero

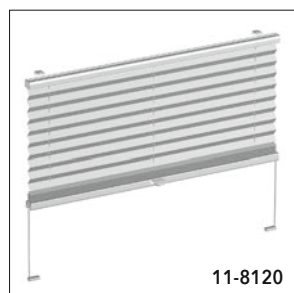

11-8120

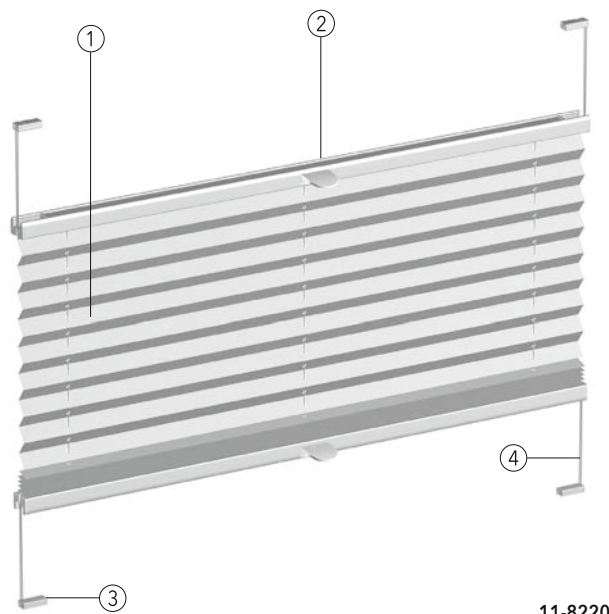
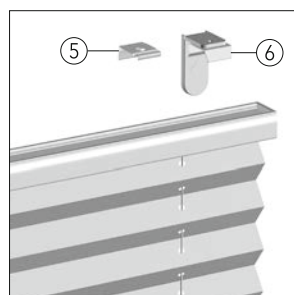

- ① Tenda
- ② Binario di comando con maniglia
- ③ Tendifilo
- ④ Filo di tensione
- ⑤ Clip di montaggio
- ⑥ Supporto a parete

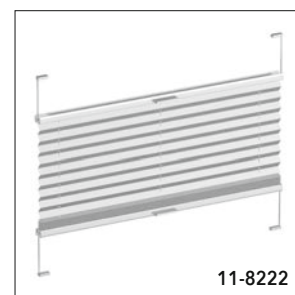

11-8222

11-8220

## Dati tecnici

**Modello:** 11-8120 Tenda plissettata tesa fissata in alto  
 11-8220 Tenda plissettata tesa a scorrimento libero  
 11-8222 Tenda plissettata tesa a scorrimento libero con maniglia in alluminio

**Descrizione:** La tenda viene regolata spostando i binari di comando. I binari superiore e di comando sono in alluminio estruso. Tenda plissettata di diversi tipi, vedi la collezione MHZ. Fili di tensione in colore coordinato con la tenda. Particolarmente indicato per il montaggio su listello fermavetro in finestre ad anta verticale e ribaltabile vedi pag. 25. Guida della tenda parallela grazie a fili guida tesi lateralmente.

**Dimensioni:** Larghezza min. 20 cm, larghezza max. 150 cm (per tende di larghezza compresa tra 120 cm e 150 cm: profilo maxi consigliato), altezza max. di 240 cm, a partire da una larghezza di 150,1 cm fino a 180 cm solo in combinazione con profilo maxi e dispositivo di compensazione, altezza max. 200 cm.

**Colori della tecnica:** 100 argento anodizzato E6/EV1      171 bianco verniciato a polveri RAL 9016  
 372 bronzo anodizzato E6/3145      650 antracite verniciato a polveri simile a DB 703  
 670 nero verniciato a polveri RAL 9005

<b>Altezze pacchetto:</b>	<b>Altezza tenda fino a (cm)</b>	50	100	150	220	240
	<b>Altezza pacchetto circa (cm)*</b>	5	6	7	8	9

\*Tenda con profilo maxi + circa 1 cm

**Tessuti:** vedi la collezione MHZ.

**Comando:** Apertura e chiusura mediante binari(o) di comando. Bloccaggio binari in qualsiasi posizione. Per tende difficilmente raggiungibili, su richiesta è disponibile una asta di comando. A partire da una larghezza di 140,1 cm le tende vengono consegnate con 2 o 4 maniglie. Altre varianti su richiesta.

**Dotazione speciale:** Maniglia in alluminio (solo per 11-8120)  
 Profilo maxi (vedi pag. 178)  
 Dispositivo di compensazione (vedi pag. 178)  
 Maniglia orientabile (solo per 11-8220, 11-8120)

**Montaggio:** 11-8120 Montaggio a fermavetro (standard) con clip e tendifili. Montaggio a parete con supporto a parete o supporto a listello fermavetro per montaggio frontale, supporto adesivo e supporto a morsetto con supplemento. Fino alla larghezza di 64,9 cm 2 supporti, dalla larghezza di 65 cm 3 supporti.  
 11-8220, 11-8222 Montaggio a fermavetro (standard) con tendifili. Supporto a parete o supporto a listello fermavetro per montaggio frontale, supporto adesivo, supporto a morsetto, clip per finestre e set adesivo con supplemento. Per i supporti e gli accessori vedi pag. 26-32.

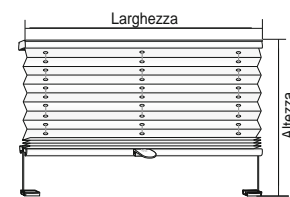

11-8120      11-8220, 11-8222

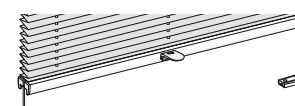
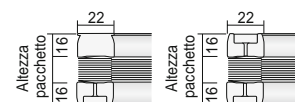

11-8120, 11-8220, 11-8222

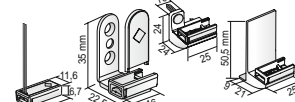
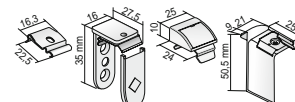

Dati tecnici

Solo 11-8220, 11-8222

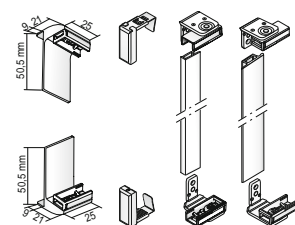

# Modello 11-8320, 11-8370

Finestre verticali e porte: 2 tende

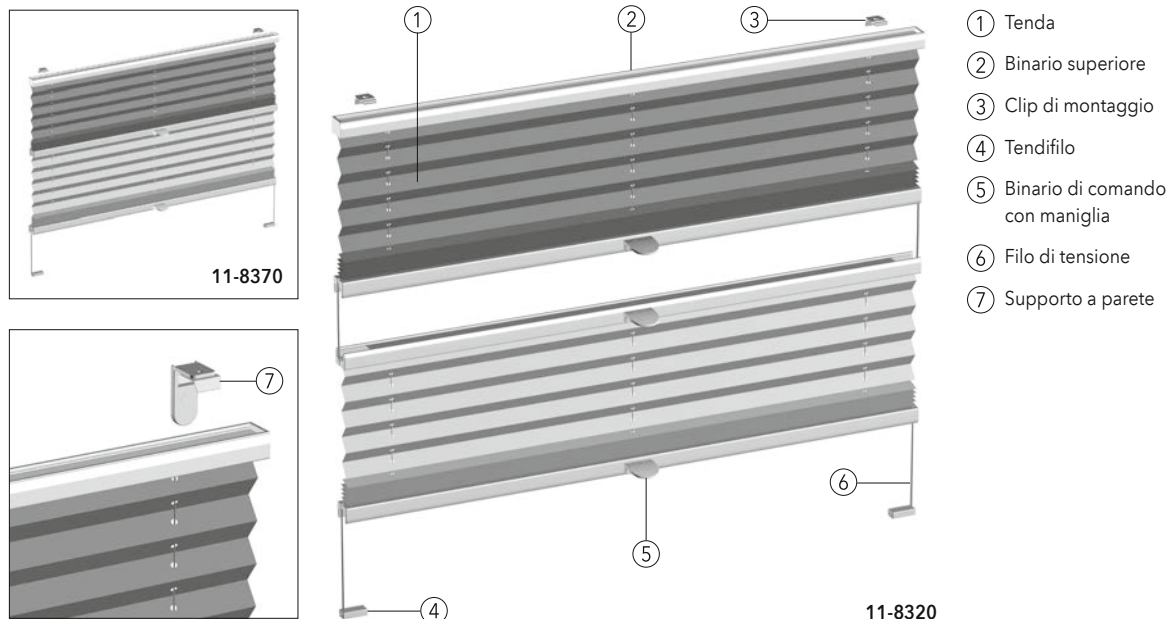

## Dati tecnici

<b>Modello:</b>	<b>11-8320</b> Tenda plissettata tesa con due tende, fissata in alto, in basso a scorrimento libero
	<b>11-8370</b> Tenda plissettata tesa con due tende, fissata in alto
<b>Descrizione:</b>	La tenda viene regolata spostando i binari di comando. I binari superiore e di comando sono in alluminio estruso. Tende plissettate di diversi tipi, vedi la collezione MHZ. Fili di tensione in colore coordinato con la tenda. Particolarmente indicato per il montaggio su listello fermavetro in finestre ad anta verticale e ribaltabile. Guida della tenda parallela grazie a fili guida tesi lateralmente.
<b>Dimensioni:</b>	Larghezza min. 20 cm, larghezza max. 120 cm, altezza max. 220 cm, larghezza compresa tra 120,1 cm e 150 cm (profilo maxi consigliato), altezza max. 150 cm, larghezza compresa tra 150,1 cm e 160 cm solo in combinazione con profilo maxi e dispositivo di compensazione, altezza max. 150 cm.
<b>Colori della tecnica:</b>	100 argento anodizzato E6/EV1      171 bianco verniciato a polveri RAL 9016 372 bronzo anodizzato E6/3145      650 antracite verniciato a polveri simile a DB 703 670 nero verniciato a polveri RAL 9005

Altezze pacchetto:	Altezza tenda fino a (cm)	50	100	150	220
<b>11-8320</b> Altezza pacchetto circa (cm)*		8	9	10	12,5
<b>11-8370</b> Altezza pacchetto circa (cm)*		7	8	9	10

\*Tenda con profilo maxi + circa 1 cm

**Tessuti:** vedi la collezione MHZ.

**Comando:** Apertura e chiusura mediante binari di comando. Bloccaggio binari in qualsiasi posizione. Per tende difficilmente raggiungibili, su richiesta è disponibile una asta di comando. A partire da una larghezza di 140,1 cm, le tende vengono consegnate con 4 o 6 maniglie. Altre varianti su richiesta.

**Dotazione speciale:** Maniglia in alluminio  
Maniglia orientabile  
Dispositivo di compensazione (vedi pag. 178)

**Montaggio:** Montaggio a fermavetro (standard) con clip e tendifili. Montaggio a parete con supporto a parete o supporto a listello fermavetro per montaggio frontale, supporto adesivo e supporto a morsetto con supplemento. Fino alla larghezza di 64,9 cm 2 supporti, dalla larghezza di 65 cm 3 supporti. Per i supporti e gli accessori vedi pag. 26-32.

**Nota:**  **11-8320:** I magneti vengono montati di serie in due profili convergenti per impedire una luce dovuta a motivi tecnici (vedi figura). Opzionalmente, a partire da una larghezza tenda di 120 cm e fino a 150 cm, può essere montato il dispositivo di compensazione con un profilo maxi. A partire a una larghezza tenda di 150,1 cm il dispositivo di compensazione è possibile solo con un profilo maxi. I magneti possono generare un forte campo magnetico ad ampio raggio. Osservare la distanza di sicurezza e le avvertenze. Pulire le tende solo con un panno umido. Le parti meccaniche non devono entrare in contatto con liscivia o acqua.

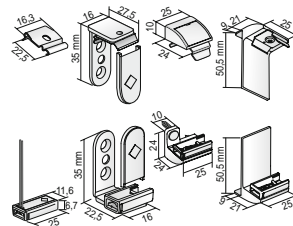
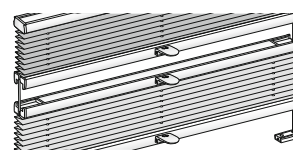
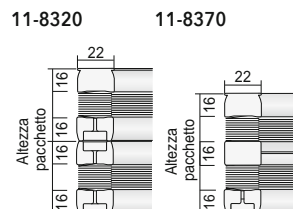
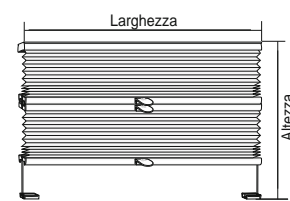

# Modello 11-8110

## Finestre verticali e porte: Corda di comando

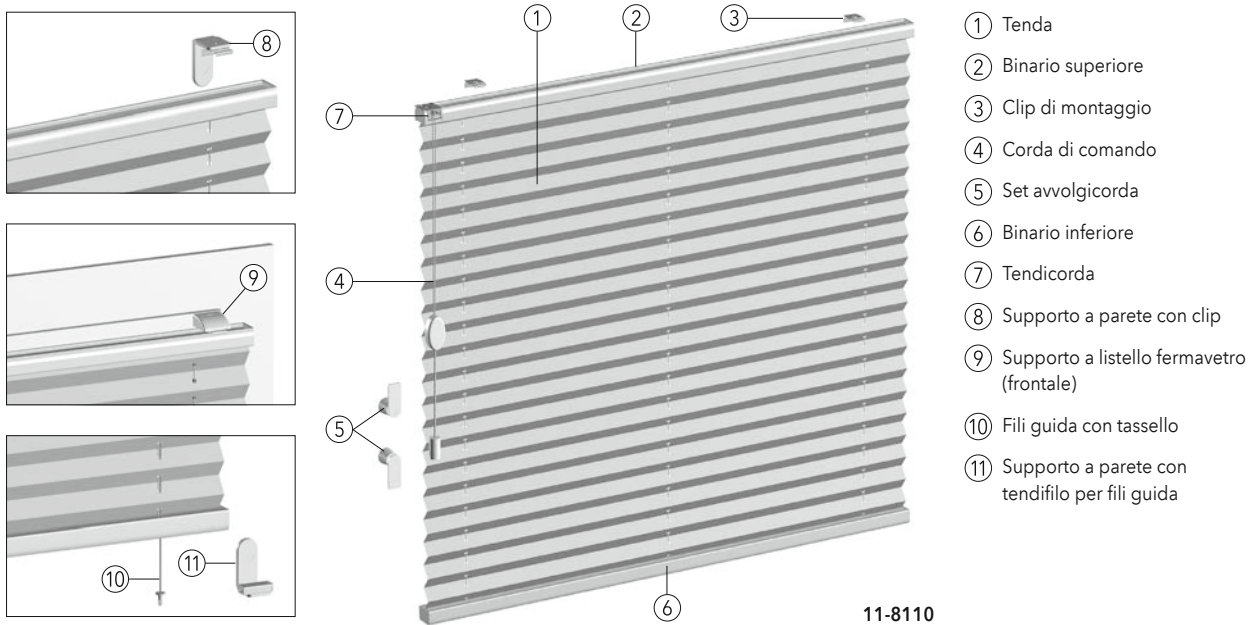

11-8110

### Dati tecnici

<b>Modello:</b>	<b>11-8110</b> Tenda plissettata sospesa con corda di comando, opzionalmente con fili guida					
<b>Descrizione:</b>	Corda di comando con tendicorda laterale integrato. Binario superiore e binario inferiore in alluminio estruso. Tenda plissettata di diversi tipi, vedi la collezione MHZ, corde di comando in colore coordinato con la tenda.					
<b>Dimensioni:</b>	Larghezza min. 30 cm, larghezza max. 220* cm, altezza max. 260 cm *a seconda della larghezza del tessuto, vedi parte della collezione					
<b>Colori della tecnica:</b>	100 argento anodizzato E6/EV1	171 bianco verniciato a polveri RAL 9016				
	372 bronzo anodizzato E6/3145	650 antracite verniciato a polveri simile a DB 703				
	670 nero verniciato a polveri RAL 9005					
<b>Altezze pacchetto:</b>	<b>Altezza tenda fino a (cm)</b>	<b>50</b>	<b>100</b>	<b>150</b>	<b>200</b>	<b>260</b>
	<b>Altezza pacchetto circa (cm)</b>	<b>5</b>	<b>6</b>	<b>7</b>	<b>8</b>	<b>9</b>
<b>Tessuti:</b>	vedi la collezione MHZ.					
<b>Comando:</b>	Discesa e risalita con corda di comando, bloccaggio mediante tendicorda. Lato di comando a scelta a destra o sinistra. Lunghezza di comando (L) standard 100 cm, altre altezze su richiesta. Set avvolgicorda compreso nel volume di fornitura.					
<b>Sicurezza dei bambini:</b>	il tendicorda di sicurezza per la sicurezza dei bambini viene fornito premontato sulla corda. Dopo il comando, la corda di comando e il tendicorda di sicurezza devono essere fissati al set avvolgicorda apposito, vedi pag. 217.					
<b>Dotazione speciale:</b>	i fili guida passano attraverso il primo foro (5 cm dall'esterno)					
<b>Montaggio:</b>	Montaggio a fermavetro (standard) con clip. Montaggio a parete con supporto a parete o supporto a listello fermavetro per montaggio frontale e supporto a morsetto con supplemento. Fino alla larghezza di 99,9 cm 2 supporti, dalla larghezza di 100 cm 3 supporti. Supporti e accessori, vedi pag. 40-43.					

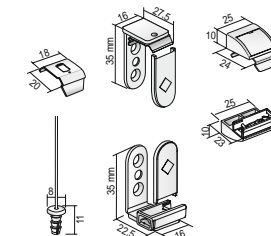
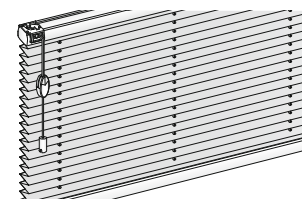
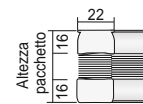
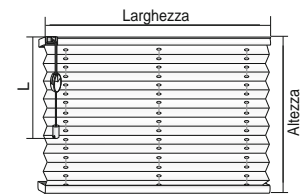

Dati tecnici

# Modello 11-8130

Finestre verticali e porte: Comando a catenella

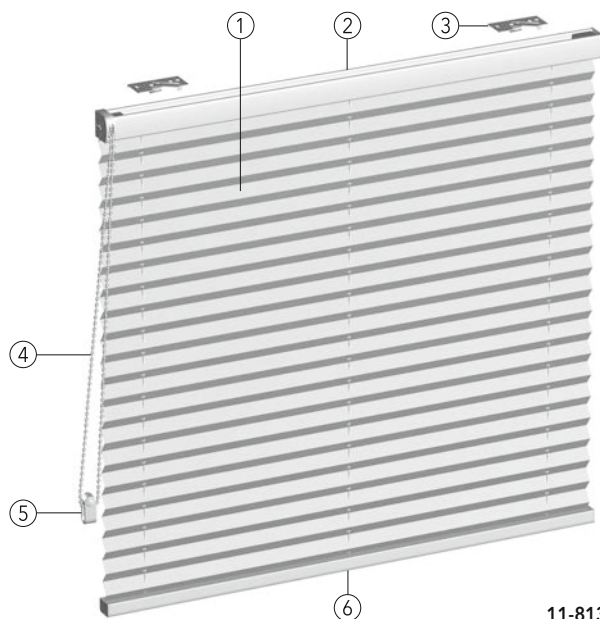
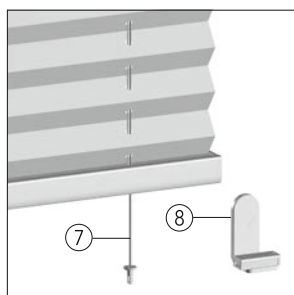

- ① Tenda
- ② Binario superiore
- ③ Supporto a chiave
- ④ Catena di comando
- ⑤ Dispositivo di tensionamento di sicurezza
- ⑥ Binario inferiore
- ⑦ Fili guida con tassello
- ⑧ Supporto a parete con Tendifilo

11-8130

## Dati tecnici

**Modello:** 11-8130 Tenda plissettata sospesa con comando a catenella, opzionalmente con fili guida. Ingranaggio laterale con comando a catenella, uscita catena in avanti. Nastri di trazione in colore coordinato alla tenda.

**Descrizione:** Binario superiore e binario inferiore in alluminio estruso. Tenda plissettata di diversi tipi, vedi la collezione MHZ.

**Dimensioni:** Larghezza min. 35 cm, larghezza max. 230\* cm, altezza max. 260 cm  
\* a seconda della larghezza del tessuto, vedi parte della collezione

**Colori della tecnica:** 100 argento anodizzato E6/EV1      171 bianco verniciato a polveri RAL 9016  
372 bronzo anodizzato E6/3145      650 antracite verniciato a polveri simile a DB 703  
670 nero verniciato a polveri RAL 9005

<b>Altezze pacchetto:</b>	<b>Altezza tenda fino a (cm)</b>	50	100	150	200	260
	<b>Altezza pacchetto circa (cm)</b>	6	7	8	9	10

**Tessuti:** vedi la collezione MHZ.

**Comando:** Discesa e risalita mediante catena di comando. Bloccaggio automatico della tenda. Lato di comando a scelta a destra o sinistra. Lunghezza di comando (L) da 50 cm fino a 150 cm a intervalli di 10 cm (standard 100 cm), lunghezza di comando da 150,1 cm a 300 cm a intervalli di 25 cm. Altre lunghezze di comando disponibili su richiesta con supplemento. Tenere presente anche la nota a pagina 217.

**Sicurezza dei bambini:** Il dispositivo di tensionamento di sicurezza viene fornito premontato sulla catena di comando, vedi anche pag. 217. **Attenzione:** rispettare la direzione di montaggio e la tensione della catena. La posizione corretta del dispositivo di tensionamento di sicurezza deve essere controllata periodicamente e in caso di dubbi tendere nuovamente il dispositivo.

**Dotazione speciale:** Catena in metallo  
I fili guida passano attraverso il foro separato (2 cm dall'esterno)

**Montaggio:** Montaggio a parete e a soffitto con supporto a chiave. Supporto a morsetto con supplemento. Fino alla larghezza di 149,9 cm 2 supporti, dalla larghezza di 150 cm 3 supporti. Per i supporti e gli accessori vedi pag. 49-51.

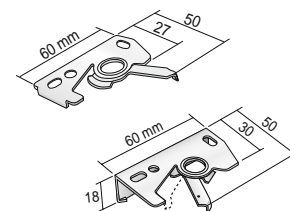
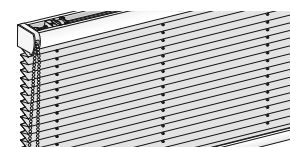
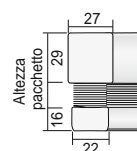
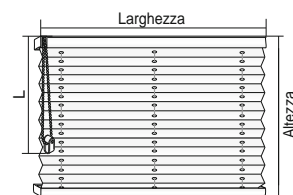

# Modello 11-8140

Finestre verticali e porte: Motore elettrico 24 V

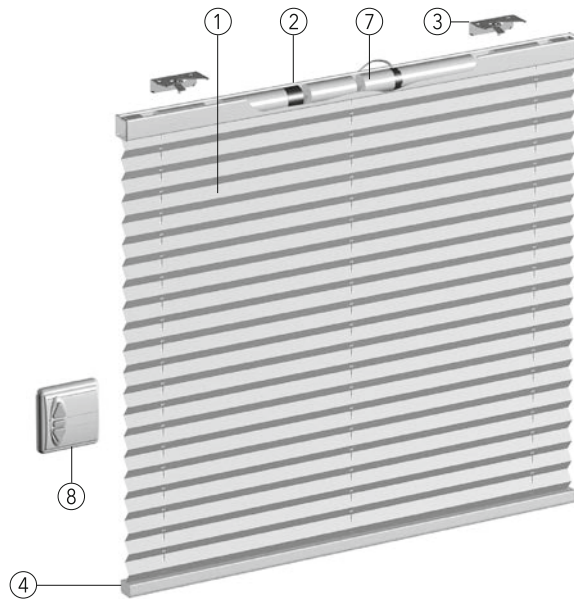
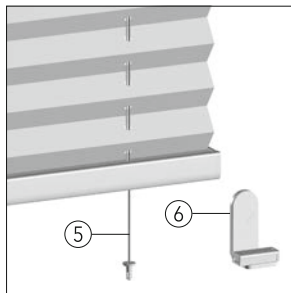

- ① Tenda
- ② Binario superiore
- ③ Supporto a chiavetta
- ④ Binario inferiore
- ⑤ Fili guida con tassello
- ⑥ Supporto a parete con Tendifilo
- ⑦ Motore elettrico 24 V
- ⑧ Interruttore non inclusa nel volume di fornitura

11-8140

## Dati tecnici

**Modello:** 11-8140 Tenda plissettata sospesa con motore elettrico 24 V, opzionalmente con fili guida. Motore elettrico 24 V, al centro nel binario superiore, con disattivazione al finecorsa automatica.

**Descrizione:** Binario superiore e binario inferiore in alluminio estruso. Tenda plissettata di diversi tipi, vedi la collezione MHZ. Il modello è adatto ad ambienti umidi (DIN EN 13120, L1 e max. L2, ossia a spazi abitativi ben riscaldati e ventilati non sovraffollati, inclusi cucine e bagni).

**Dimensioni:** Larghezza min. 75 - 95 cm, altezza max. 170 cm, larghezza 95,1 cm - max. 230\* cm, altezza max. 260 cm  
\* a seconda della larghezza del tessuto, vedi parte della collezione

**Colori della tecnica:** 100 argento anodizzato E6/EV1      171 bianco verniciato a polveri RAL 9016  
372 bronzo anodizzato E6/3145      650 antracite verniciato a polveri simile a DB 703  
670 nero verniciato a polveri RAL 9005

<b>Altezze pacchetto:</b>	<b>Altezza tenda fino a (cm)</b>	50	100	150	200	260
	<b>Altezza pacchetto circa (cm)</b>	6	7	8	9	10

**Tessuti:** vedi la collezione MHZ.

**Comando:** Discesa e risalita mediante motore elettrico 24 V. Diverse possibilità di comando mediante interruttore, telecomando, timer e sensore luce. Accessori elettrici e esempi di centraline elettriche vedi listino prezzi accessori elettrici.

**Dotazione speciale:** I fili guida passano attraverso il foro separato (2 cm dall'esterno)

**Montaggio:** Montaggio a parete e a soffitto con supporto a chiavetta. Supporto a morsetto con supplemento. Fino alla larghezza di 149,9 cm 2 supporti, dalla larghezza di 150 cm 3 supporti. Per supporti e accessori vedi pag. 49-51.

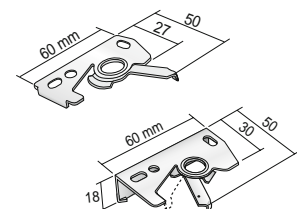
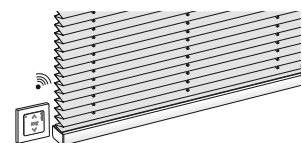
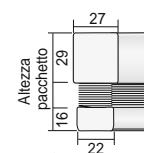
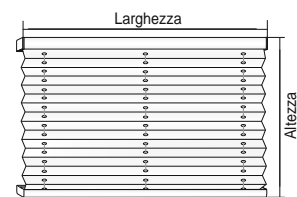

Dati tecnici

# Modello 11-8145

Finestre verticali e porte: Motore radio a batteria 12 V

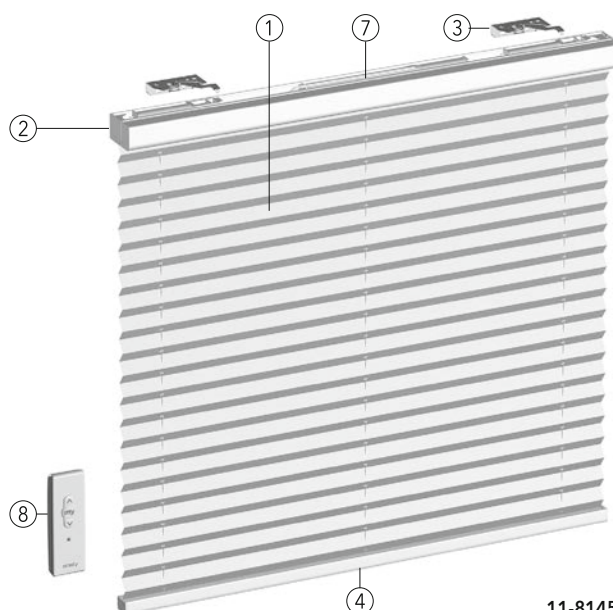
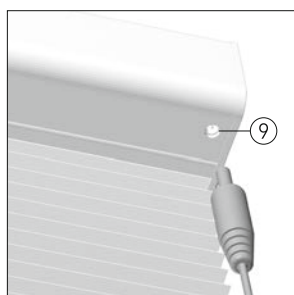
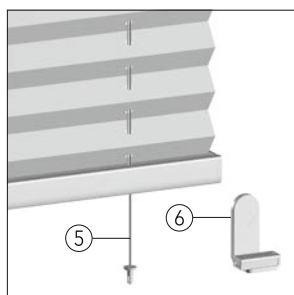

- ① Tenda
- ② Binario superiore
- ③ Supporto a chiavetta lungo
- ④ Binario inferiore
- ⑤ Fili guida con tassello
- ⑥ Supporto a parete con Tendifilo
- ⑦ Motore radio a batteria 12 V
- ⑧ Telecomando, a 1 canale, compreso nel volume di fornitura
- ⑨ Presa di ricarica

11-8145

## Dati tecnici

**Modello:** 11-8145 Tenda plissettata sospesa con motore radio a batteria 12 V, opzionalmente con fili guida. Motore radio 12 V, al centro nel binario superiore, con ricevitore radio integrato e disattivazione al finecorsa automatica, batteria ricaricabile a monte. Presa di ricarica di serie a destra, su richiesta a sinistra.

**Descrizione:** Comando singolo o a gruppi. Il modello è adatto ad ambienti umidi (DIN EN 13120, L1 e max. L2, ossia a spazi abitativi ben riscaldati e ventilati non sovraffollati, inclusi cucine e bagni). Binario superiore e binario inferiore in alluminio estruso. Tenda plissettata di diversi tipi, vedi la collezione MHZ.

**Dimensioni:** Larghezza min. 75 - 95 cm, altezza max. 170 cm, larghezza 95,1 cm - max. 230\* cm, altezza max. 260 cm  
\* a seconda della larghezza del tessuto, vedi parte della collezione

**Colori della tecnica:** 100 argento anodizzato E6/EV1      171 bianco verniciato a polveri RAL 9016  
372 bronzo anodizzato E6/3145      650 antracite verniciato a polveri simile a DB 703  
670 nero verniciato a polveri RAL 9005

Altezze pacchetto:	Altezza tenda fino a (cm)	50	100	150	200	260
	Altezza pacchetto circa (cm)	6	7	8	9	10

**Tessuti:** vedi la collezione MHZ.

**Comando:** Discesa e risalita mediante motore radio 12 V, incl. batteria ricaricabile e telecomando Situo 1 RTS/Situo 5 RTS II (compreso nel volume di fornitura). Caricabatteria non compreso nel volume di fornitura. Altre possibilità di comando con telecomando. Accessori elettrici, vedi listino prezzi accessori elettrici. Stato alla consegna: la batteria è parzialmente carica. Per una durata di esercizio max. la batteria deve essere completamente carica.

**Dotazione speciale:** I fili guida passano attraverso il foro separato (2 cm dall'esterno)

**Montaggio:** Montaggio a parete e a soffitto con supporto a chiavetta lungo. Fino alla larghezza di 149,9 cm 2 supporti, dalla larghezza di 150 cm 3 supporti. Per i supporti e gli accessori vedi pag. 56-57.

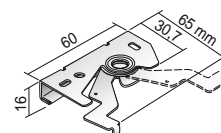
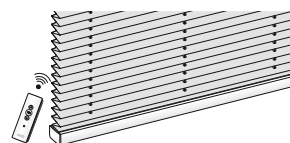
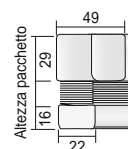
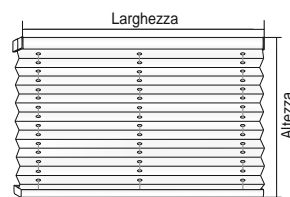



# Modello 11-8148

Finestre verticali e porte: Motore radio elettrico 18 V / motore radio a batteria 18 V

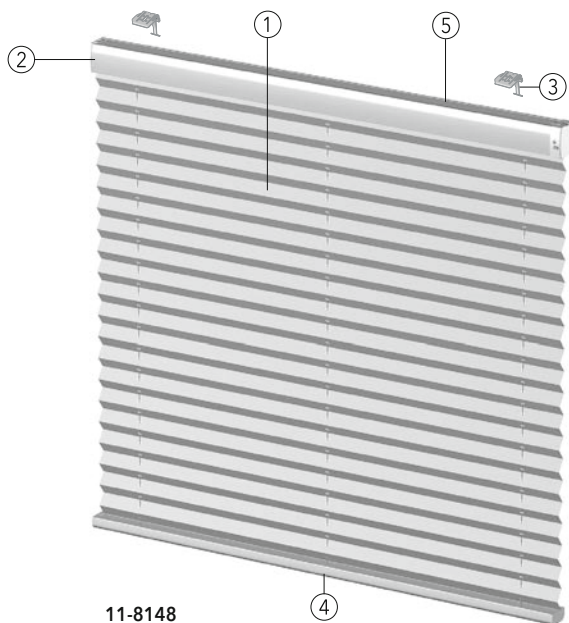
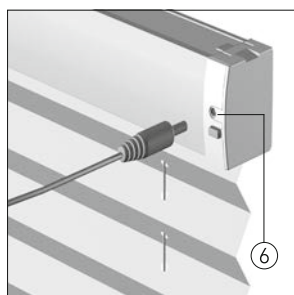

- ① Tenda
- ② Binario superiore
- ③ Supporto di fissaggio
- ④ Binario inferiore
- ⑤ Motore radio a batteria 18 V
- ⑥ Presa di ricarica

11-8148

## Dati tecnici

**Modello:** 11-8148 Tenda plissettata sospesa con motore radio elettrico 18 V / motore radio a batteria 18 V laterale, sempre a destra, nel binario superiore, presa di ricarica di serie a destra.

**Descrizione:** Diverse possibilità di comando, compatibile con Smart Home. Il modello è adatto ad ambienti umidi (DIN EN 13120, L1 e max. L2, ossia a spazi abitativi ben riscaldati e ventilati non sovraffollati, inclusi cucine e bagni). Binario superiore e binario inferiore in alluminio estruso. Tenda plissettata di diversi tipi, vedi la collezione MHZ.

**Dimensioni:** Larghezza min. 45 cm\* - max. 230\*\* cm, altezza max. 260 cm  
 \* Con una larghezza tenda di 45-83 cm batteria ricaricabile fuori dal binario superiore, montaggio con supporto magnetico, a partire da una larghezza tenda 83,1 cm batteria ricaricabile integrata nel binario superiore  
 \*\* a seconda della larghezza del tessuto, vedi parte della collezione

**Colori della tecnica:** 100 argento anodizzato E6/EV1    171 bianco verniciato a polveri RAL 9016  
 372 bronzo anodizzato E6/3145    650 antracite verniciato a polveri simile a DB 703  
 670 nero verniciato a polveri RAL 9005

Alteze pacchetto:	Altezza tenda fino a (cm)	50	100	150	200	260
	Altezza pacchetto circa (cm)	6	7	8	9	10

**Tessuti:** vedi la collezione MHZ.

**Comando:** Discesa e risalita mediante motore radio elettrico 18 V / motore radio a batteria 18 V, caricabatteria non compreso nel volume di fornitura. Diverse possibilità di comando, compatibile con Smart Home. Accessori elettrici e esempi di centraline elettriche vedi listino prezzi accessori elettrici.

**Dotazione speciale:** I fili guida scorrono in fori separati

**Montaggio:** Montaggio a parete e a soffitto con fissaggio su supporto.  
 Per i supporti e gli accessori vedi pag. 63.

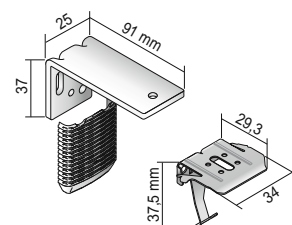
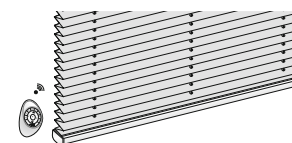
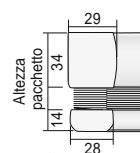

Dati tecnici

# Modello 11-7120, 11-7220, 11-7370

Per lucernari: Tenda, fissata in alto · Tenda a scorrimento libero · 2 tende

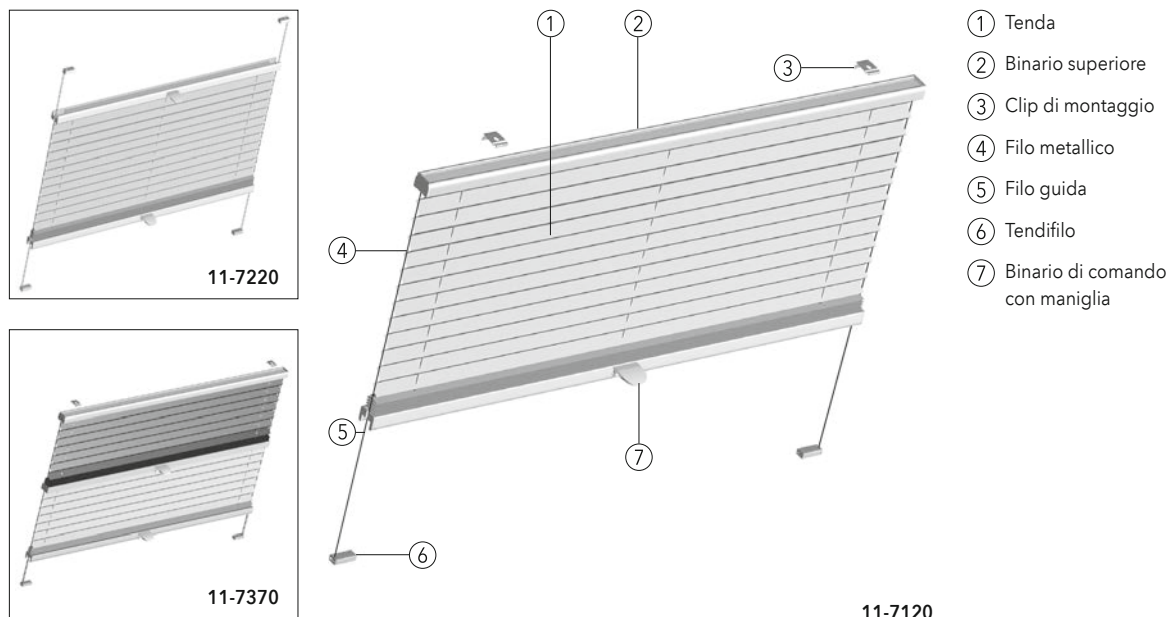

## Dati tecnici

<b>Modello:</b>	11-7120 Tenda plissettata tesa per lucernari fissata in alto 11-7220 Tenda plissettata tesa per lucernari a scorrimento libero 11-7370 Tenda plissettata tesa per lucernari con due tende, fissata in alto																
<b>Descrizione:</b>	La tenda viene regolata spostando i binari di comando. Binario superiore, binario centrale e inferiore in alluminio estruso. Tenda plissettata di diversi tipi, vedi la collezione MHZ. Fili di tensione in colore coordinato con la tenda. La guida a fili metallici laterali rivestiti in nero fa in modo che la tenda plissettata si sviluppi parallelamente al lucernario.																
<b>Dimensioni:</b>	Larghezza min. 20 cm, larghezza max. 150 cm solo in combinazione con profilo maxi e dispositivo di compensazione, altezza max. 150 cm Tende con una larghezza compresa tra 120 cm e 150 cm solo con dispositivo di compensazione.																
<b>Colori della tecnica:</b>	100 argento anodizzato E6/EV1      171 bianco verniciato a polveri RAL 9016 372 bronzo anodizzato E6/3145      650 antracite verniciato a polveri simile a DB 703 670 nero verniciato a polveri RAL 9005																
<b>Altezze pacchetto:</b>	<table border="1"> <thead> <tr> <th>Altezza tenda fino a (cm)</th> <th>50</th> <th>100</th> <th>150</th> </tr> </thead> <tbody> <tr> <td>11-7120 Altezza pacchetto circa (cm)</td> <td>5</td> <td>6</td> <td>7</td> </tr> <tr> <td>11-7220 Altezza pacchetto circa (cm)</td> <td>5</td> <td>6</td> <td>7</td> </tr> <tr> <td>11-7370 Altezza pacchetto circa (cm)</td> <td>7</td> <td>8</td> <td>10</td> </tr> </tbody> </table>	Altezza tenda fino a (cm)	50	100	150	11-7120 Altezza pacchetto circa (cm)	5	6	7	11-7220 Altezza pacchetto circa (cm)	5	6	7	11-7370 Altezza pacchetto circa (cm)	7	8	10
Altezza tenda fino a (cm)	50	100	150														
11-7120 Altezza pacchetto circa (cm)	5	6	7														
11-7220 Altezza pacchetto circa (cm)	5	6	7														
11-7370 Altezza pacchetto circa (cm)	7	8	10														
<b>Nota:</b>	a causa del supporto di sistema VELUX la luce per le finestre VELUX è di circa 8 mm per lato. Tenere presente la posizione della maniglia della finestra. Se necessario la maniglia della tenda plissettata può essere spostata lateralmente (indicare nell'ordine).																
<b>Tessuti:</b>	vedi la collezione MHZ.																
<b>Comando:</b>	Apertura e chiusura mediante binari di comando. Bloccaggio binari in qualsiasi posizione. Per tende difficilmente raggiungibili, su richiesta è disponibile una asta di comando. A partire da una larghezza di 140,1 cm, le tende vengono fornite con 2 o 4 maniglie, a seconda del modello. Altre varianti su richiesta.																
<b>Dotazione speciale:</b>	Maniglia in alluminio Dispositivo di compensazione																
<b>Montaggio:</b>	11-7120, 11-7370 Montaggio a fermavetro (standard) con clip. Montaggio a parete con supporti a parete con supplemento. 11-7220 Montaggio a fermavetro (standard) con tendifili. Montaggio a parete con supporti a parete con supplemento. Per i supporti e gli accessori vedi pag. 89-91.																

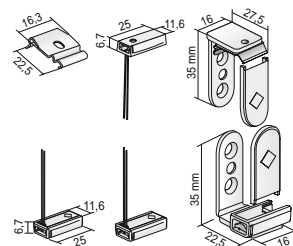
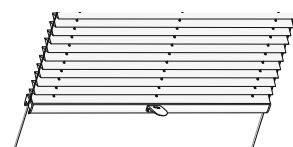
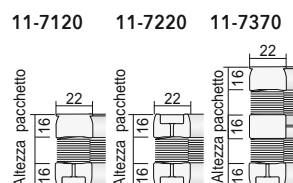
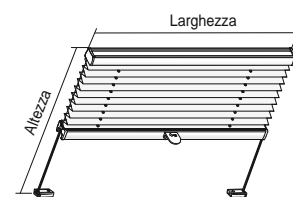

# Modello 11-7122, 11-7223, 11-7372

Per lucernari: Tenda, fissata in alto · Tenda a scorrimento libero · 2 tende

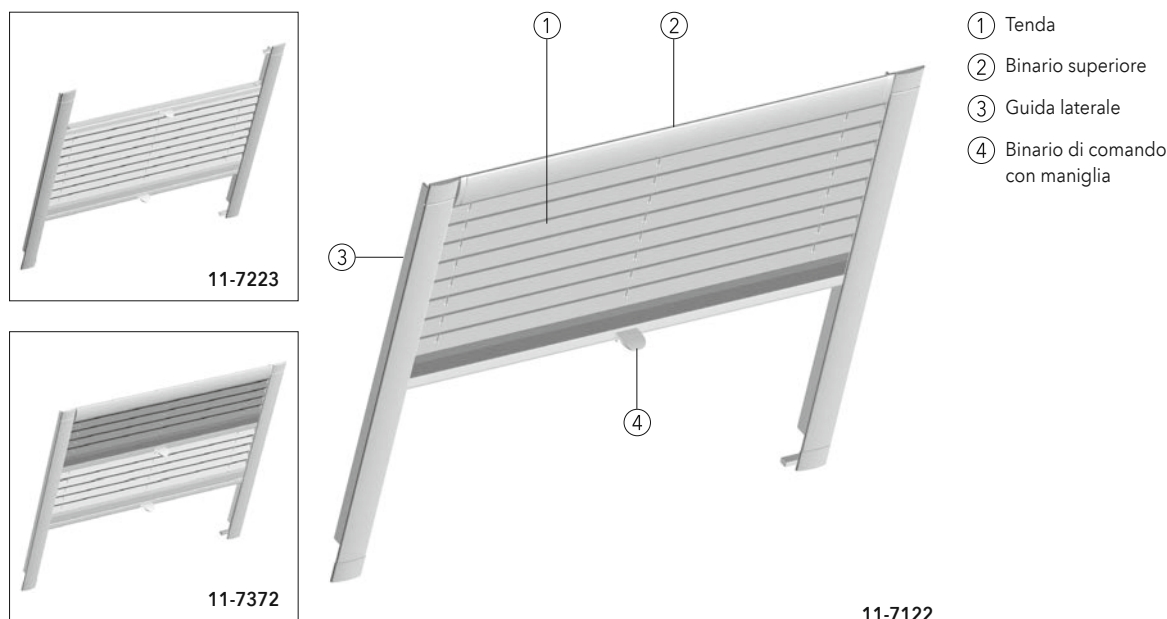

## Dati tecnici

**Modello:** 11-7122 Tenda plissettata tesa per lucernari fissata in alto con guide laterali  
 11-7223 Tenda plissettata per lucernari a scorrimento libero con guide laterali  
 11-7372 Tenda plissettata tesa per lucernari con due tende fissate in alto e guide laterali

**Descrizione:** La tenda viene regolata spostando i binari di comando. Binario superiore, binario inferiore e guide laterali in alluminio estruso. Tenda plissettata di diversi tipi, vedi la collezione MHZ. Fili di tensione in colore coordinato con la tenda. Guide laterali per la copertura della luce laterale.

**Dimensioni:** Larghezza min. 20 cm, larghezza max. 150 cm solo in combinazione con profilo maxi e dispositivo di compensazione, altezza max. 150 cm  
 Tende con una larghezza compresa tra 120 cm e 150 cm solo con dispositivo di compensazione.

**Colori della tecnica:** 100 argento anodizzato E6/EV1  
 171 bianco verniciato a polveri RAL 9016

Alteze pacchetto:	Altezza tenda fino a (cm)	50	100	150
11-7122 Altezza pacchetto circa (cm)		5	6	7
11-7223 Altezza pacchetto circa (cm)		5	6	7
11-7372 Altezza pacchetto circa (cm)		7	8	10

**Nota:** tenere presente la posizione della maniglia della finestra. Se necessario la maniglia della tenda plissettata può essere spostata lateralmente (indicare nell'ordine). Non possibile per lucernari HEIM & HAUS.

**Tessuti:** vedi la collezione MHZ.

**Comando:** Apertura e chiusura mediante binari di comando. Bloccaggio binari in qualsiasi posizione. Per tende difficilmente raggiungibili, su richiesta è disponibile una asta di comando. A partire da una larghezza di 140,1 cm, le tende vengono fornite con 2 o 4 maniglie, a seconda del modello. Altre varianti su richiesta.

**Dotazione speciale:** Maniglia in alluminio  
 Dispositivo di compensazione

**Montaggio:** Fissaggio mediante supporto per lucernario. Le guide laterali vengono avvitate lateralmente sul telaio. Per gli altri accessori vedi pag. 94 - 95.

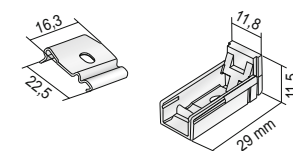
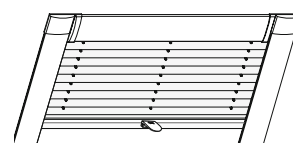
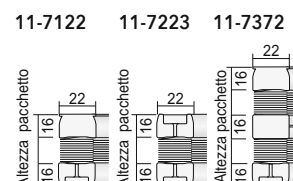
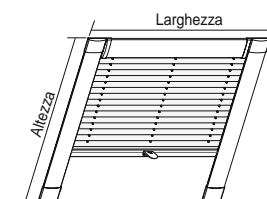

Dati tecnici

# Modello 11-7145

Per lucernari: tenda fissata in alto, con motore radio a batteria 12 V, incl. pannello solare

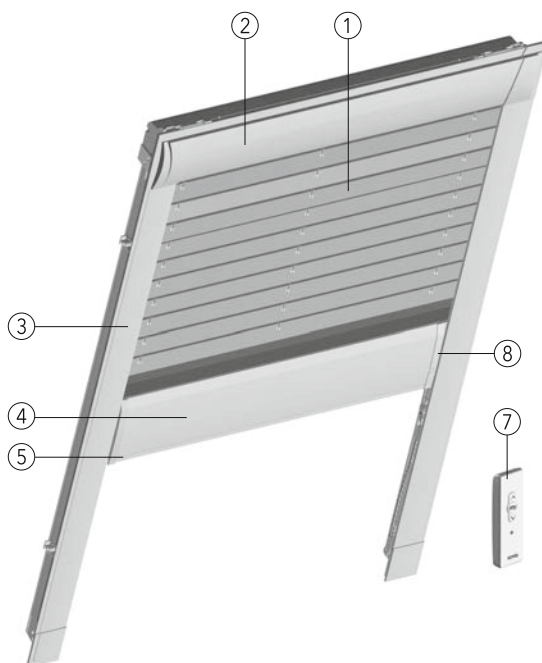
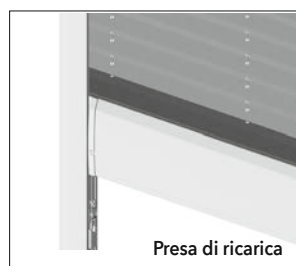
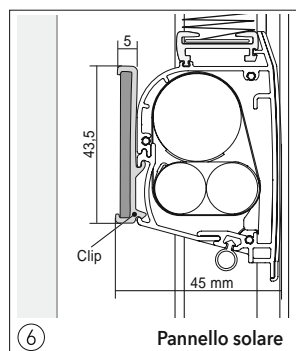

- ① Tenda
- ② Binario superiore
- ③ Guida laterale
- ④ Profilo del motore
- ⑤ Motore radio a batteria 12 V (motore integrato nel profilo mobile)
- ⑥ Pannello solare (sul lato posteriore del profilo mobile, rivolto verso la finestra)
- ⑦ Telecomando, a 1 canale (compreso nel volume di fornitura)
- ⑧ Presa di ricarica coperta (caricabatteria opzionale, non incluso nel volume di fornitura)

11-7145

## Dati tecnici

**Modello:** 11-7145 Tenda plissettata per lucernari fissata in alto con guide laterali, motore radio a batteria 12 V, incl. pannello solare per l'alimentazione di corrente indipendente.

**Descrizione:** Motore radio a batteria 12 V integrato nel profilo mobile, con ricevitore radio integrato e disattivazione al finecorsa automatica. Comando singolo o a gruppi. Il modello è adatto ad ambienti umidi (DIN EN 13120, L1 e max. L2, ossia a spazi abitativi ben riscaldati e ventilati non sovraffollati, inclusi cucine e bagni)  
Pannello solare rivolto verso la finestra. Presa di ricarica coperta, integrata nel profilo del motore (se necessario). Profilo del motore guidato nelle guide laterali.  
Guide in alluminio estruso. Tenda plissettata di diversi tipi, vedi la collezione MHZ.

**Dimensioni:** Larghezza min. 40 cm, larghezza max. 150 cm, altezza min. 40 cm, altezza max. 150 cm

**Colori della tecnica:** 100 argento anodizzato E6/EV1  
171 bianco verniciato a polveri RAL 9016

Altezze pacchetto:	Altezza tenda fino a (cm)	50	100	150
11-7145 Altezza pacchetto circa (cm)		12	13	14

**Nota:** Non possibile per lucernari HEIM & HAUS.

**Tessuti:** vedi la collezione MHZ.

**Comando:** Discesa e risalita mediante motore radio 12 V, incl. batteria ricaricabile, pannello solare e telecomando Situo 1 RTS/Situo 5 RTS II (compreso nel volume di fornitura). Caricabatteria non compreso nel volume di fornitura. Altre possibilità di comando con telecomando. Accessori elettrici, vedi listino prezzi accessori elettrici.

**Montaggio:** Fissaggio mediante supporto per lucernario. Le guide laterali vengono avvitate lateralmente sul telaio. Per gli altri accessori vedi pag. 102 - 103.

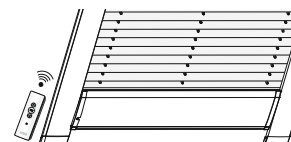
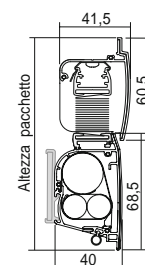
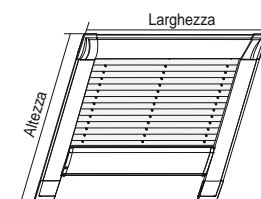

# Modello 11-7225

Per lucernari: tenda a scorrimento libero, binario di comando con impugnatura incassata

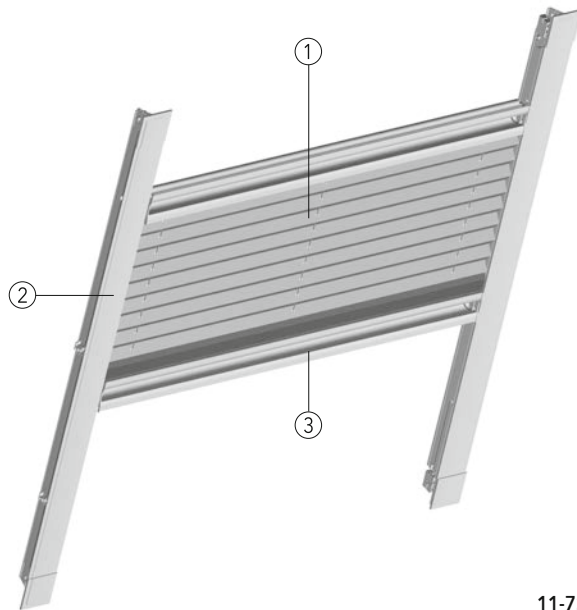

- ① Tenda
- ② Guida laterale
- ③ Binario di comando con impugnatura incassata

11-7225

## Dati tecnici

**Modello:** 11-7225 Tenda plissettata per lucernari a scorrimento libero con guide laterali

**Descrizione:** La tenda viene regolata spostando i binari di comando. Binario di comando con impugnatura incassata sull'intera larghezza della tenda. Binari di comando guidati nei profili di guida laterali. Guide laterali in alluminio estruso. Tenda plissettata di diversi tipi, vedi la collezione MHZ. Fili di tensione in colore coordinato con la tenda. Guide laterali per la copertura della luce laterale.

**Dimensioni:** Larghezza min. 20 cm, larghezza max. 150 cm, altezza max 150 cm.

**Colori della tecnica:** 100 argento anodizzato E6/EV1  
171 bianco verniciato a polveri RAL 9016

Altezza pacchetto:	Altezza tenda fino a (cm)	50	100	150
11-7225 Altezza pacchetto circa (cm)		8	9	10

**Nota:** Non possibile per lucernari HEIM & HAUS.

**Tessuti:** vedi la collezione MHZ.

**Comando:** Apertura e chiusura mediante binari di comando. Bloccaggio binari in qualsiasi posizione. Per tende difficilmente raggiungibili, su richiesta è disponibile una asta di comando.

**Montaggio:** Fissaggio mediante supporto per lucernario. Le guide laterali vengono avvitate lateralmente sul telaio. Per gli altri accessori vedi pag. 102 - 103.

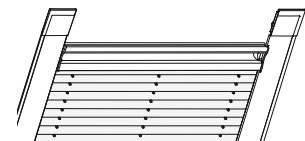
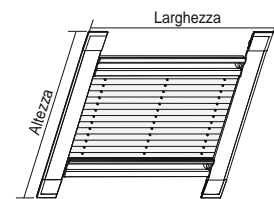

Dati tecnici

# Modello 11-8550, 11-8551

Forme speciali verticali, tese: Finestra Slope

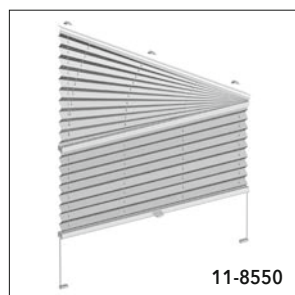

11-8550



11-8551  
chiusa

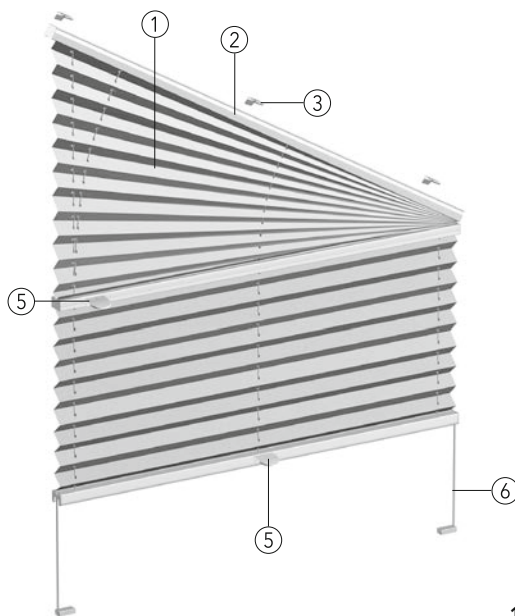

11-8551

- ① Tenda
- ② Binario superiore
- ③ Clip di montaggio
- ④ Supporto a parete con clip
- ⑤ Binario di comando con maniglia
- ⑥ Filo guida con tendifilo
- ⑦ Supporto a parete con tendifilo

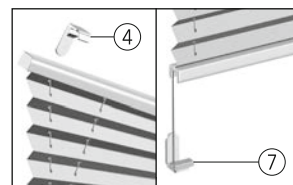

## Dati tecnici

**Modello:** **11-8550** Tenda plissettata tesa per finestre Slope, inclinazione fino a 60°, area rettangolare della tenda mobile, area triangolare fissa  
**11-8551** Tenda plissettata tesa per finestre Slope, inclinazione fino a 35°, completamente apribile per tutta la diagonale

**Descrizione:** L'altezza della tenda viene regolata spostando il binario di comando. Binario superiore, binario centrale e inferiore in alluminio estruso. Tenda plissettata di diversi tipi, vedi la collezione MHZ. Fili di tensione in colore coordinato con la tenda. Particolarmente indicato per il montaggio su listello fermavetro in finestre ad anta verticale e ribaltabile. Guida della tenda parallela grazie a fili guida tesi lateralmente.

**Dimensioni:** **11-8550** Larghezza min. 30 cm, larghezza max. 120 cm, altezza max. 220 cm,  
**11-8551** Larghezza min. 40 cm, larghezza max. 120 cm, altezza max. 220 cm

**Colori della tecnica:** 100 argento anodizzato E6/EV1      171 bianco verniciato a polveri RAL 9016  
 372 bronzo anodizzato E6/3145      650 antracite verniciato a polveri simile a DB 703  
 670 nero verniciato a polveri RAL 9005

Altezze pacchetto:	Altezza tenda fino a (cm)	50	100	150	200	220
	Altezza pacchetto circa (cm)	6	7	8	9	10

**Tessuti:** vedi la collezione MHZ.

**Comando:** Apertura e chiusura mediante binario di comando. Il binario si blocca in qualsiasi posizione desiderata. Il modello **11-8551** può essere aperto per tutta la diagonale. Maniglia laterale aggiuntiva sul profilo centrale. Nel modello **11-8550** può essere aperta solo l'area rettangolare della tenda, l'area triangolare è fissa. Per tende difficilmente raggiungibili, su richiesta è disponibile una asta di comando.

**Dotazione speciale:** Maniglia in alluminio

**Montaggio:** Montaggio a fermavetro (standard) con clip. Montaggio a parete con supporto a parete o supporto a listello fermavetro per montaggio frontale e supporto a morsetto con supplemento. Fino alla larghezza di 64,9 cm 2 supporti, dalla larghezza di 65 cm 3 supporti. Per i supporti e gli accessori vedi pag. 109-111.

**Nota:** a causa del peso proprio il modello **11-8551** non può essere montato con l'inclinazione rivolta verso il basso.

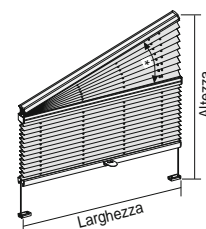

\* Inclinazione  
**11-8550** max. 60°  
**11-8551** max. 35°

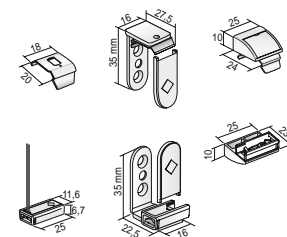
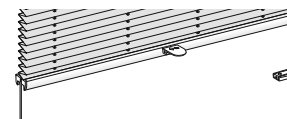
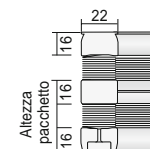

# Modello 11-8605, 11-8610

Forme speciali verticali, tese: Finestra ad arco

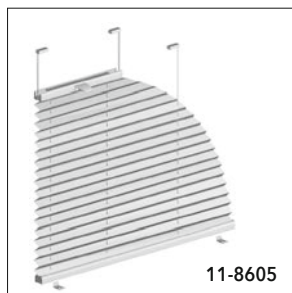

11-8605

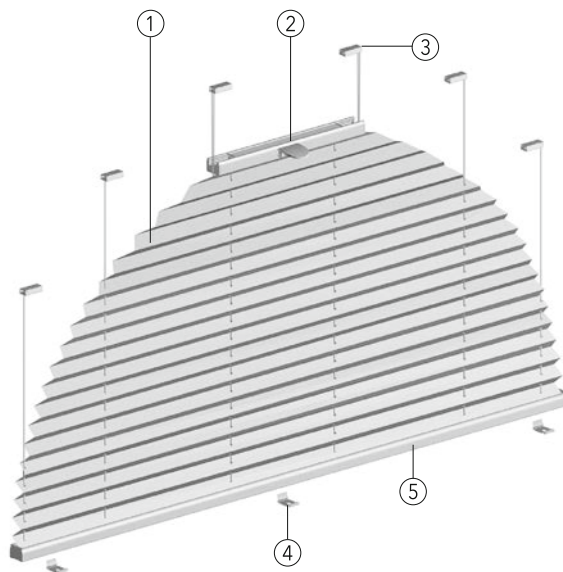

- ① Tenda
- ② Binario di comando con maniglia
- ③ Tendifilo
- ④ Clip di montaggio
- ⑤ Binario inferiore

11-8610

## Dati tecnici

<b>Modello:</b>	<b>11-8605</b> Tenda plissettata tesa, un quarto di cerchio comandabile per finestre ad arco <b>11-8610</b> Tenda plissettata tesa, mezzo cerchio comandabile per finestre ad arco
<b>Descrizione:</b>	L'altezza della tenda viene regolata spostando il binario di comando. Il binario di comando e il binario inferiore sono in alluminio estruso. Tenda plissettata di diversi tipi, vedi la collezione MHZ. Fili di tensione in colore coordinato con la tenda. La larghezza min. l corrisponde a 1/3 della larghezza tenda.
<b>Dimensioni:</b>	<b>11-8605</b> Larghezza min. 30 cm, larghezza max. 120 cm, altezza max. 150 cm <b>11-8610</b> Larghezza min. 30 cm, larghezza max. 150 cm, altezza max. 150 cm
<b>Colori della tecnica:</b>	100 argento anodizzato E6/EV1      171 bianco verniciato a polveri RAL 9016 372 bronzo anodizzato E6/3145      650 antracite verniciato a polveri simile a DB 703 670 nero verniciato a polveri RAL 9005

11-8605

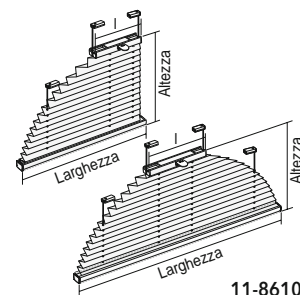

11-8610

<b>Altezze pacchetto:</b>	Altezza tenda fino a (cm)	50	100	150
	Altezza pacchetto circa (cm)	5	6	7

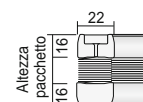

**Nota:** ordine solo con modello. (indicare le misure finite)  
Tenere conto della possibile arricciatura del tessuto.

**Tessuti:** vedi la collezione MHZ.

**Comando:** Apertura e chiusura mediante binario di comando. Il binario si blocca in qualsiasi posizione desiderata. Per tende difficilmente raggiungibili, su richiesta è disponibile una asta di comando.

**Dotazione speciale:** Maniglia in alluminio orientabile

**Montaggio:** Montaggio a fermavetro (standard) con clip e tendifili. Montaggio a parete con supporti a parete o supporti a listello fermavetro con supplemento. Per i supporti e gli accessori vedi pag. 114-116.

11-8605

11-8610

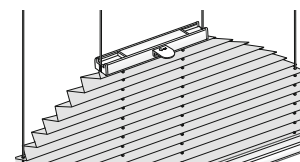

Dati tecnici

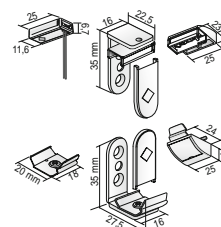

# Modello 11-8722, 11-8723

Forme speciali verticali, tese: Finestra triangolare

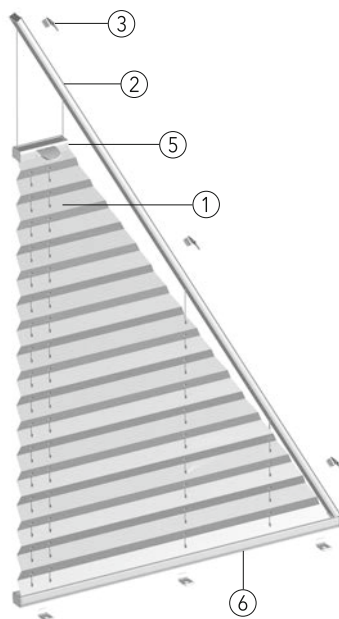
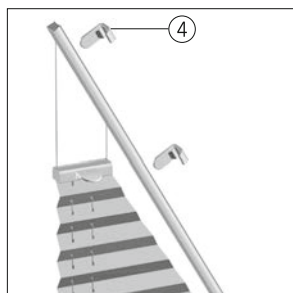
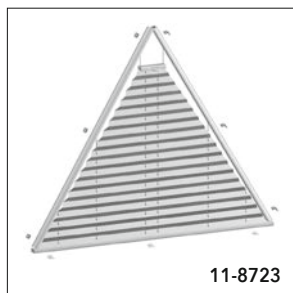

- ① Tenda
- ② Binario laterale
- ③ Clip di montaggio
- ④ Supporto a parete con clip
- ⑤ Binario di comando con maniglia
- ⑥ Binario inferiore

## Dati tecnici

**Modello:** 11-8722 Tenda plissettata tesa per finestre triangolari ad angolo retto  
11-8723 Tenda plissettata tesa per finestre triangolari

**Descrizione:** L'altezza della tenda viene regolata spostando il binario di comando. I binari laterale, di comando e inferiore sono in alluminio estruso. Tenda plissettata di diversi tipi, vedi la collezione MHZ. Fili di tensione in colore coordinato con la tenda. In questi modelli per motivi tecnici il vertice resta libero (larghezza minima  $l = 7$  cm).

**Dimensioni:** Larghezza min. 30 cm, larghezza max. 120 cm, altezza max. 200 cm

**Colori della tecnica:** 100 argento anodizzato E6/EV1      171 bianco verniciato a polveri RAL 9016  
372 bronzo anodizzato E6/3145      650 antracite verniciato a polveri simile a DB 703  
670 nero verniciato a polveri RAL 9005

Altezze pacchetto:	Altezza tenda fino a (cm)	50	100	150	200
	Altezza pacchetto circa (cm)	5	6	7	8

**Nota:** Tenere conto della possibile arricciatura del tessuto.

**Tessuti:** vedi la collezione MHZ.

**Comando:** Apertura e chiusura mediante binario di comando. Il binario si blocca in qualsiasi posizione desiderata. Per tende difficilmente raggiungibili, su richiesta è disponibile una asta di comando.

**Dotazione speciale:** Maniglia in alluminio

**Montaggio:** Montaggio a fermavetro (standard) con clip. Montaggio a parete con supporto a parete, supporto a listello fermavetro per montaggio frontale con supplemento. 11 supporti per tenda. Supporti e accessori, vedi pag. 121 - 122.

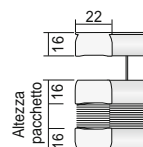
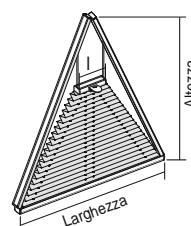

11-8722

11-8723

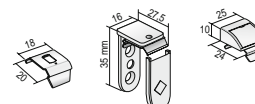
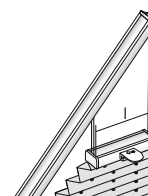
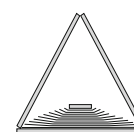
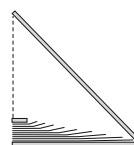



# Modello 11-8922, 11-8923

Forme speciali verticali, tese: Finestra trapezoidale

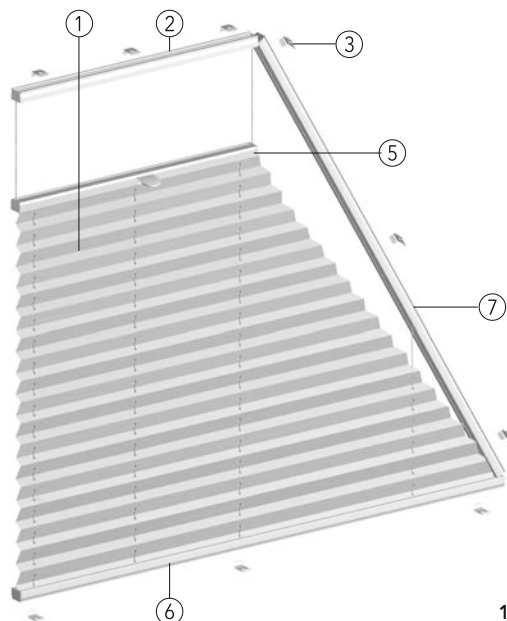
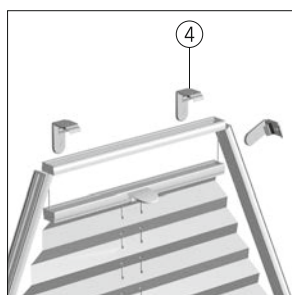
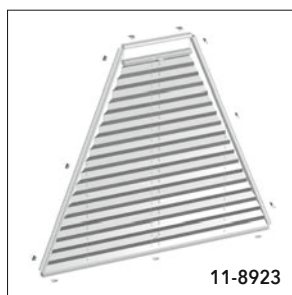

- ① Tenda
- ② Binario superiore
- ③ Clip di montaggio
- ④ Supporto a parete con clip
- ⑤ Binario di comando con maniglia
- ⑥ Binario inferiore
- ⑦ Binario laterale

11-8922

## Dati tecnici

<b>Modello:</b>	<b>11-8922</b> Tenda plissettata tesa per finestre trapezoidali con un angolo retto <b>11-8923</b> Tenda plissettata tesa per finestre trapezoidali										
<b>Descrizione:</b>	L'altezza della tenda viene regolata spostando il binario di comando. Binari superiore, laterale, di comando e inferiore in alluminio estruso. Tenda plissettata di diversi tipi, vedi la collezione MHZ. Fili di tensione in colore coordinato con la tenda. Larghezza minima l = 7 cm.										
<b>Dimensioni:</b>	<b>11-8922</b> Larghezza min. 30 cm, larghezza max. 150 cm, altezza max. 200 cm distanza max. (a) 120 cm <b>11-8923</b> Larghezza min. 30 cm, larghezza max. 150 cm, altezza max. 200 cm										
<b>Colori della tecnica:</b>	100 argento anodizzato E6/EV1      171 bianco verniciato a polveri RAL 9016 372 bronzo anodizzato E6/3145      650 antracite verniciato a polveri simile a DB 703 670 nero verniciato a polveri RAL 9005										
<b>Altezze pacchetto:</b>	<table border="1" style="border-collapse: collapse; width: 100%;"> <tr> <td style="text-align: left;"><b>Altezza tenda fino a (cm)</b></td> <td style="text-align: center;">50</td> <td style="text-align: center;">100</td> <td style="text-align: center;">150</td> <td style="text-align: center;">200</td> </tr> <tr> <td style="text-align: left;"><b>Altezza pacchetto circa (cm)</b></td> <td style="text-align: center;">5</td> <td style="text-align: center;">6</td> <td style="text-align: center;">7</td> <td style="text-align: center;">8</td> </tr> </table>	<b>Altezza tenda fino a (cm)</b>	50	100	150	200	<b>Altezza pacchetto circa (cm)</b>	5	6	7	8
<b>Altezza tenda fino a (cm)</b>	50	100	150	200							
<b>Altezza pacchetto circa (cm)</b>	5	6	7	8							
<b>Nota:</b>	Tenere conto della possibile arricciatura del tessuto.										
<b>Tessuti:</b>	vedi la collezione MHZ.										
<b>Comando:</b>	Apertura e chiusura mediante binario di comando. Il binario si blocca in qualsiasi posizione desiderata. Per tende difficilmente raggiungibili, su richiesta è disponibile una asta di comando.										
<b>Dotazione speciale:</b>	Maniglia in alluminio										
<b>Montaggio:</b>	Montaggio a fermavetro (standard) con clip. Montaggio a parete con supporto a parete, supporto a listello fermavetro per montaggio frontale con supplemento. 11 supporti per tenda. Supporti e accessori, vedi pag. 121 - 122.										

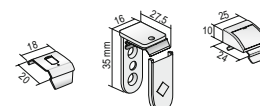
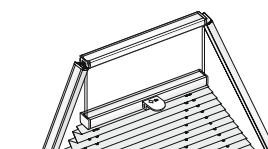
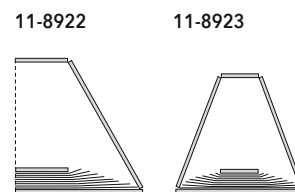
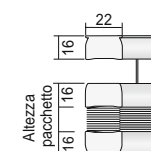
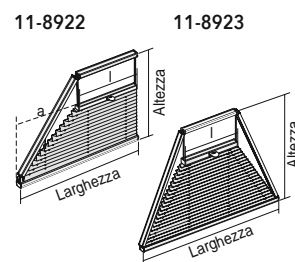

Dati tecnici

# Modello 11-8422, 11-8433, 11-8823

Forme speciali verticali, tese: Finestra pentagonale ed esagonale

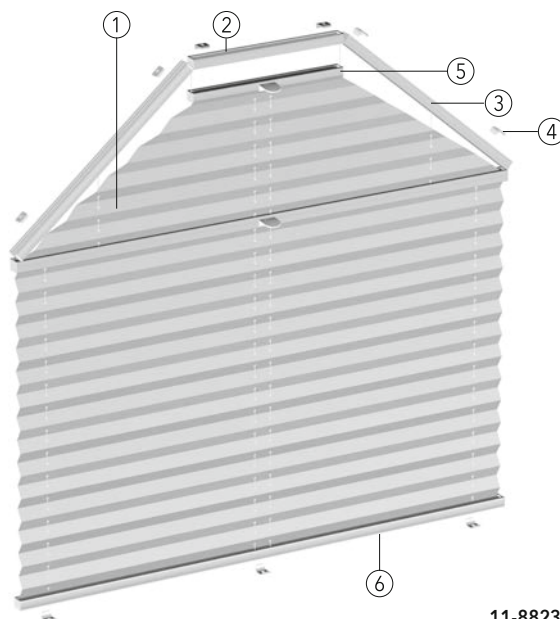
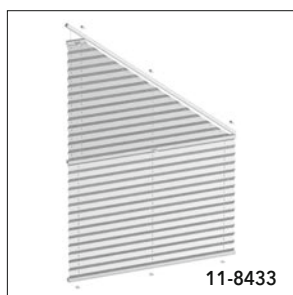
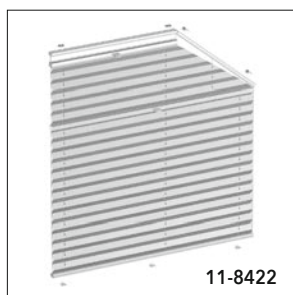

- ① Tenda
- ② Binario superiore
- ③ Binario laterale
- ④ Clip di montaggio
- ⑤ Binario di comando con maniglia
- ⑥ Binario inferiore
- ⑦ Supporto a parete con clip

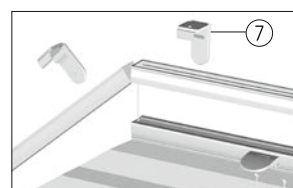

## Dati tecnici

**Modello:** 11-8422 Tenda plissettata tesa per finestre pentagonali  
 11-8433 Tenda plissettata tesa per finestre Slope  
 11-8823 Tenda plissettata tesa per finestre esagonali

**Descrizione:** L'altezza della tenda viene regolata spostando il binario di comando. Binario superiore, laterale, di comando e inferiore in alluminio estruso. Tenda plissettata di diversi tipi, vedi la collezione MHZ. Fili di tensione in colore coordinato con la tenda. Nel modello 11-8433 per motivi tecnici il vertice resta libero (larghezza minima  $l = 7$  cm).

**Dimensioni:** 11-8422 Larghezza min. 30 cm, larghezza max. 120 cm, altezza max. 200 cm, larghezza compresa tra 120,1 cm e 150 cm, altezza max. 150 cm, distanza max. (d) 120 cm  
 11-8433 Larghezza min. 30 cm, larghezza max. 120 cm, altezza max. 200 cm, distanza max. (d) 120 cm  
 11-8823 Larghezza min. 30 cm, larghezza max. 120 cm, altezza max. 200 cm, larghezza compresa tra 120,1 cm e 150 cm, altezza max. 150 cm

**Colori della tecnica:** 100 argento anodizzato E6/EV1    171 bianco verniciato a polveri RAL 9016  
 372 bronzo anodizzato E6/3145    650 antracite verniciato a polveri simile a DB 703  
 670 nero verniciato a polveri RAL 9005

Altezza pacchetto:	Altezza tenda fino a (cm)	50	100	150	200
	Altezza pacchetto circa (cm)	7	8	9	10

**Nota:** Tenere conto della possibile arricciatura del tessuto.

**Tessuti:** vedi la collezione MHZ.

**Comando:** Apertura e chiusura mediante binario di comando. Il binario si blocca in qualsiasi posizione desiderata. Per tende difficilmente raggiungibili, su richiesta è disponibile una asta di comando.

**Dotazione speciale:** Maniglia in alluminio

**Montaggio:** Montaggio a fermavetro (standard) con clip. Montaggio a parete con supporto a parete, supporto a listello fermavetro per montaggio frontale con supplemento. 11 supporti per tenda. Supporti e accessori, vedi pag. 127 - 128.

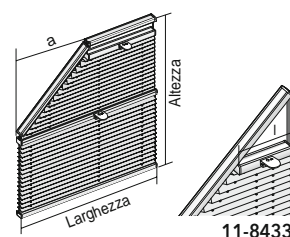

11-8422, 11-8823 11-8433

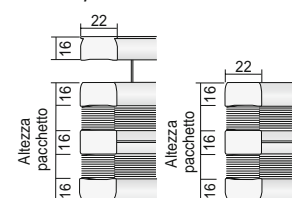

11-8422

11-8433

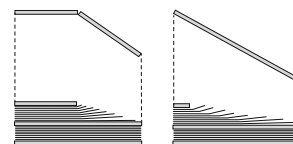

11-8823

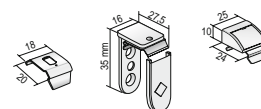
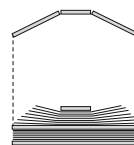

# Modello 11-8410, 11-8460

Forme speciali verticali, sospese: Finestra Slope

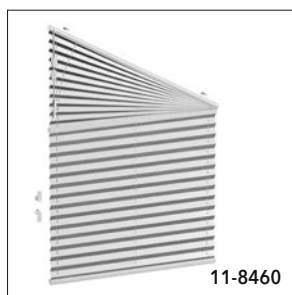

11-8460

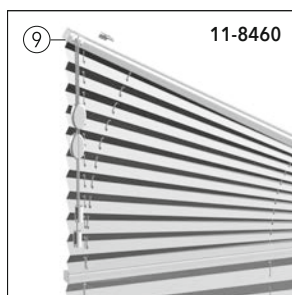

11-8460

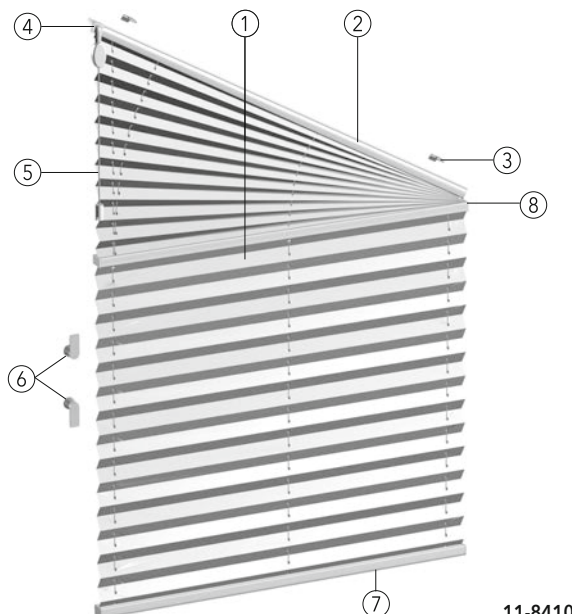

11-8410

- ① Tenda
- ② Binario superiore
- ③ Clip di montaggio
- ④ Tendicorda
- ⑤ Corda di comando
- ⑥ Set avvolgicorda
- ⑦ Binario inferiore
- ⑧ Snodo in acciaio
- ⑨ Modello 11-8460  
2 corde di comando in alto

## Dati tecnici

<b>Modello:</b>	<b>11-8410</b> Tenda plissettata sospesa per finestre Slope con inclinazione da 5° a 35°, una corda di comando, con snodo e tendicorda <b>11-8460</b> Tenda plissettata sospesa per finestre Slope, inclinazione da 5° a 60°, due corde di comando in alto, senza tendicorda, con snodo in acciaio												
<b>Descrizione:</b>	comando con corda. La tenda può essere aperta anche nella diagonale. Binario superiore, binario centrale e inferiore in alluminio estruso. Tenda plissettata di diversi tipi, vedi la collezione MHZ. Corde di comando in colore coordinato con la tenda.												
<b>Dimensioni:</b>	<b>11-8410</b> Larghezza min. 30 cm, larghezza max. 100 cm, altezza max. 260 cm, <b>11-8460</b> Larghezza min. 30 cm, larghezza max. 150 cm, altezza max. 260 cm												
<b>Colori della tecnica:</b>	100 argento anodizzato E6/EV1      171 bianco verniciato a polveri RAL 9016 372 bronzo anodizzato E6/3145      650 antracite verniciato a polveri simile a DB 703 670 nero verniciato a polveri RAL 9005												
<b>Alteze pacchetto:</b>	<table border="1" style="border-collapse: collapse; width: 100%;"> <thead> <tr> <th>Altezza tenda fino a (cm)</th> <th>50</th> <th>100</th> <th>150</th> <th>200</th> <th>260</th> </tr> </thead> <tbody> <tr> <td>Altezza pacchetto circa (cm)</td> <td>7</td> <td>8</td> <td>9</td> <td>10</td> <td>12</td> </tr> </tbody> </table>	Altezza tenda fino a (cm)	50	100	150	200	260	Altezza pacchetto circa (cm)	7	8	9	10	12
Altezza tenda fino a (cm)	50	100	150	200	260								
Altezza pacchetto circa (cm)	7	8	9	10	12								
<b>Tessuti:</b>	vedi la collezione MHZ.												
<b>Comando:</b>	<b>11-8410</b> Discesa e risalita mediante una corda di comando, bloccaggio con tendicorda, lato di comando a scelta. <b>11-8460</b> Discesa e risalita mediante 2 corde di comando senza tendicorda. Bloccaggio della tenda mediante avvolgimento del set avvolgicorda. Lato di comando in alto. Lunghezza di comando (L) standard 100 cm, altre altezze su richiesta. Set avvolgicorda compreso nel volume di fornitura.												
<b>Sicurezza dei bambini:</b>	il tendicorda di sicurezza per la sicurezza dei bambini viene fornito premontato sulla corda. Dopo il comando la corda di comando e il tendicorda di sicurezza devono essere fissati al set avvolgicorda apposito.												
<b>Montaggio:</b>	Montaggio a fermavetro (standard) con clip. Montaggio a parete con supporto a parete, supporto a listello fermavetro per montaggio frontale e supporto a morsetto con supplemento. Fino a una larghezza di 99,9 cm 2 supporti, a partire da una larghezza di 100 cm 3 supporti. Supporti e accessori, vedi pag. 133 - 134.												

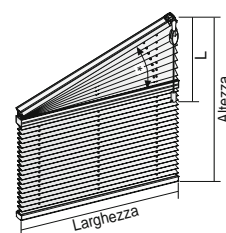

\* Inclinazione  
**11-8410** max. 35°  
**11-8460** max. 60°

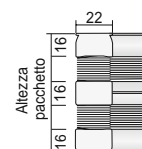

11-8410

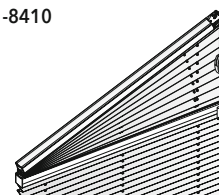

11-8460

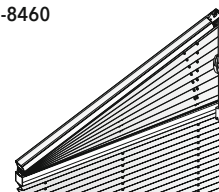

Dati tecnici

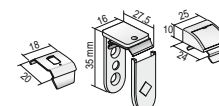

# Modello 11-8465, 11-8470

Forme speciali verticali, sospese: Finestra Slope

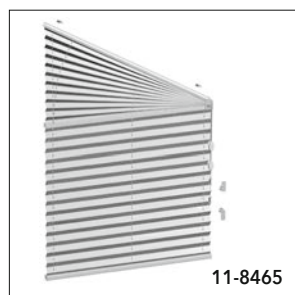

11-8465

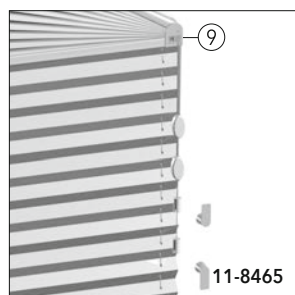

11-8465

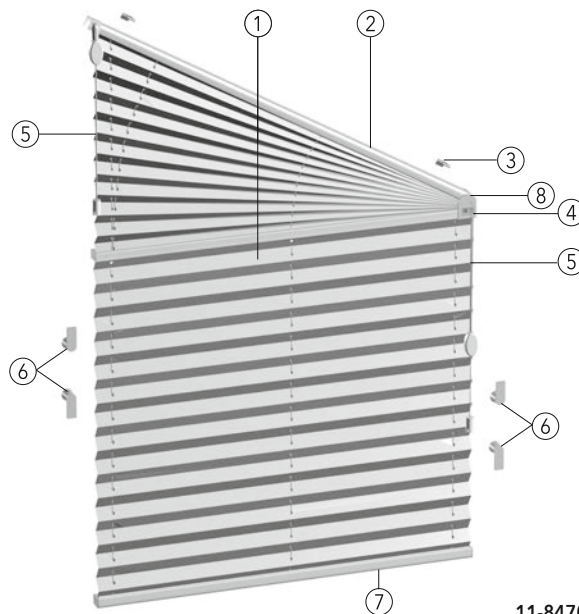

11-8470

- ① Tenda
- ② Binario superiore
- ③ Clip di montaggio
- ④ Tendicorda
- ⑤ Corda di comando
- ⑥ Set avvolgicorda
- ⑦ Binario inferiore
- ⑧ Snodo
- ⑨ Modello 11-8465  
2 corde di comando in basso

## Dati tecnici

**Modello:** **11-8465** Tenda plissettata sospesa per finestre Slope, inclinazione da 5° a 60°, due corde di comando in basso, con snodo, area verticale con tendicorda, area triangolare senza tendicorda  
**11-8470** Tenda plissettata sospesa per finestre Slope, inclinazione da 5° a 60°, con due corde di comando (una corda per lato) con snodo e tendicorda

**Descrizione:** comando con corda. La tenda può essere aperta anche nella diagonale. Binario superiore, binario centrale e inferiore in alluminio estruso. Tenda plissettata di diversi tipi, vedi la collezione MHZ. Corde di comando in colore coordinato con la tenda.

**Dimensioni:** Larghezza min. 30 cm, larghezza max. 150 cm, altezza max. 260 cm

**Colori della tecnica:** 100 argento anodizzato E6/EV1    171 bianco verniciato a polveri RAL 9016  
 372 bronzo anodizzato E6/3145    650 antracite verniciato a polveri simile a DB 703  
 670 nero verniciato a polveri RAL 9005

Altezze pacchetto:	Altezza tenda fino a (cm)	50	100	150	200	260
	Altezza pacchetto circa (cm)	7	8	9	10	12

**Tessuti:** vedi la collezione MHZ.

**Comando:** **11-8465** Discesa e risalita mediante 2 corde di comando, bloccaggio area verticale mediante freno corda, area triangolare senza tendicorda, bloccaggio mediante avvolgimento del set avvolgicorda, lato di comando in basso.  
**11-8470** Discesa e risalita mediante corda di comando, bloccaggio mediante tendicorda.  
 Lato di comando in alto e in basso.  
 Lunghezza di comando (L) standard 100 cm, altre altezze su richiesta. Set avvolgicorda compreso nel volume di fornitura.

**Sicurezza dei bambini:** il tendicorda di sicurezza per la sicurezza dei bambini viene fornito premontato sulla corda. Dopo il comando la corda di comando e il tendicorda di sicurezza devono essere fissati al set avvolgicorda apposito.

**Montaggio:** Montaggio a fermavetro (standard) con clip. Montaggio a parete con supporto a parete, supporto a listello fermavetro per montaggio frontale e supporto a morsetto con supplemento. Fino a una larghezza di 99,9 cm 2 supporti, a partire da una larghezza di 100 cm 3 supporti. Supporti e accessori, vedi pag. 133 - 134.

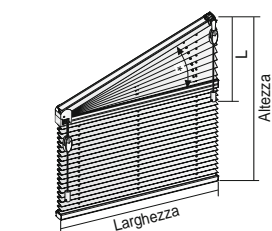

\* Inclinazione max. 60°

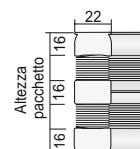

11-8465

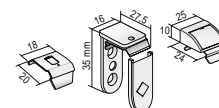
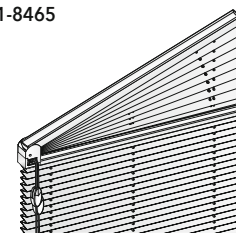

# Modello 11-8710, 11-8780

Forme speciali verticali, sospese: Finestra triangolare

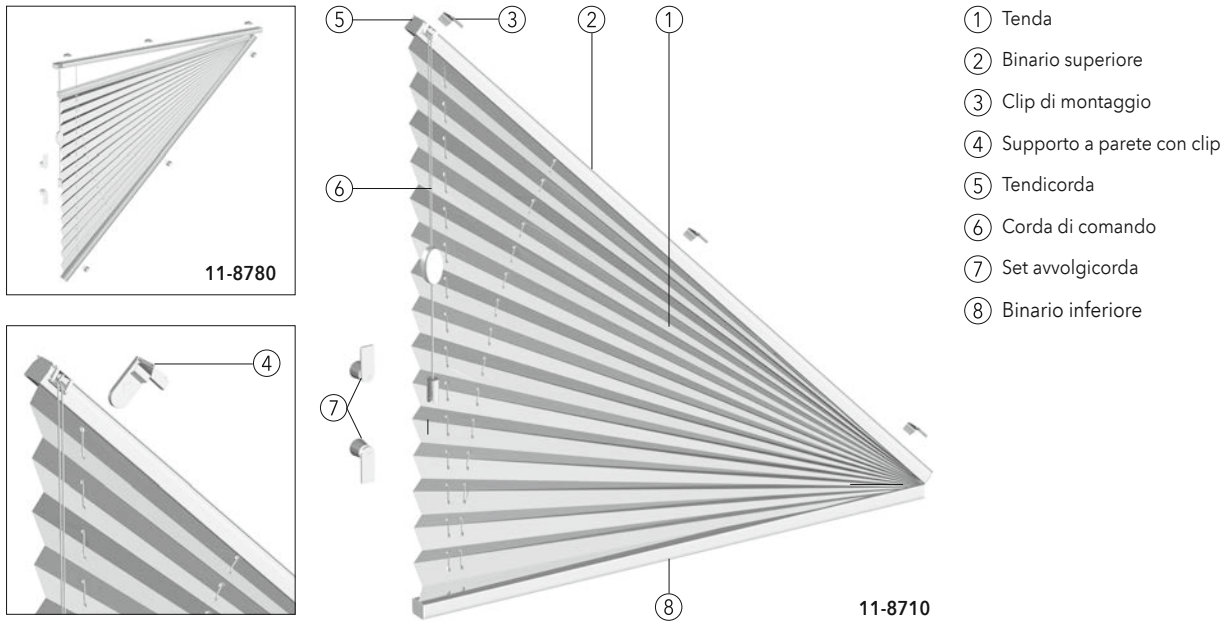

## Dati tecnici

<b>Modello:</b>	<b>11-8710</b> Tenda plissettata sospesa con corda di comando per finestre triangolari, inclinazione da 5° a 60°, la tenda si apre verso l'alto <b>11-8780</b> Tenda plissettata sospesa con corda di comando per finestre triangolari, inclinazione da 5° a 45°, la tenda si apre verso il basso									
<b>Descrizione:</b>	Comando con corda e tendicorda laterale integrato. Binario superiore e binario inferiore in alluminio estruso. Tenda plissettata di diversi tipi, vedi la collezione MHZ. Corde di comando in colore coordinato con la tenda.									
<b>Dimensioni:</b>	<b>11-8710</b> Larghezza min. 50 cm, larghezza max. 150 cm, altezza max. 150 cm, <b>11-8780</b> Larghezza min. 50 cm, larghezza max. 150 cm, altezza max. 100 cm									
<b>Colori della tecnica:</b>	100 argento anodizzato E6/EV1    171 bianco verniciato a polveri RAL 9016 372 bronzo anodizzato E6/3145    650 antracite verniciato a polveri simile a DB 703 670 nero verniciato a polveri RAL 9005									
<b>Alteze pacchetto:</b>	<table border="1"> <thead> <tr> <th>Altezza tenda fino a (cm)</th> <th>50</th> <th>100</th> </tr> </thead> <tbody> <tr> <td><b>11-8710</b> Altezza pacchetto circa (cm)</td> <td>5</td> <td>6</td> </tr> <tr> <td><b>11-8780</b> Altezza pacchetto circa (cm)</td> <td>6</td> <td>7</td> </tr> </tbody> </table>	Altezza tenda fino a (cm)	50	100	<b>11-8710</b> Altezza pacchetto circa (cm)	5	6	<b>11-8780</b> Altezza pacchetto circa (cm)	6	7
Altezza tenda fino a (cm)	50	100								
<b>11-8710</b> Altezza pacchetto circa (cm)	5	6								
<b>11-8780</b> Altezza pacchetto circa (cm)	6	7								
<b>Nota:</b>	Tenere conto della possibile arricciatura del tessuto.									
<b>Tessuti:</b>	vedi la collezione MHZ.									
<b>Comando:</b>	Discesa e risalita con corda di comando, bloccaggio mediante tendicorda. Lato di comando a scelta a destra o sinistra. Con modello 11-8710 comando possibile solo sul lato alto. Lunghezza di comando (L) standard 100 cm, altre altezze su richiesta. Set avvolgicorda compreso nel volume di fornitura.									
<b>Sicurezza dei bambini:</b>	il tendicorda di sicurezza per la sicurezza dei bambini viene fornito premontato sulla corda. Dopo il comando la corda di comando e il tendicorda di sicurezza devono essere fissati al set avvolgicorda apposito.									
<b>Montaggio:</b>	Montaggio a fermavetro (standard) con clip. Montaggio a parete con supporto a parete, supporto a listello fermavetro per montaggio frontale e supporto a morsetto con supplemento. Per <b>11-8710</b> 3 supporti per tenda. Per <b>11-8780</b> 6 supporti per tenda. Supporti ed accessori vedi pag. 138-139.									

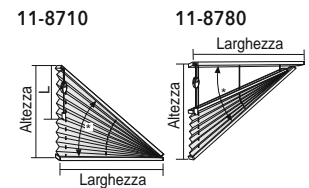

\* Inclinazione  
**11-8710** max. 60° | **11-8780** max. 45°

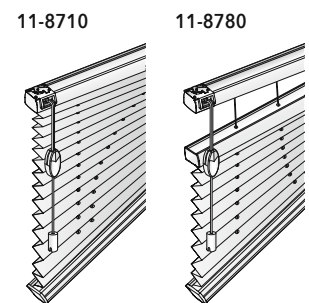
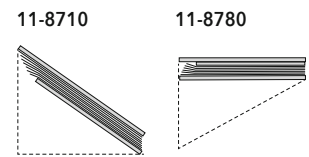
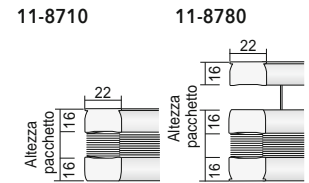

Dati tecnici

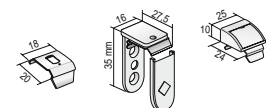

# Modello 11-8700, 11-8709, 11-8600

Forme speciali verticali, fisse: Arco e finestra triangolare

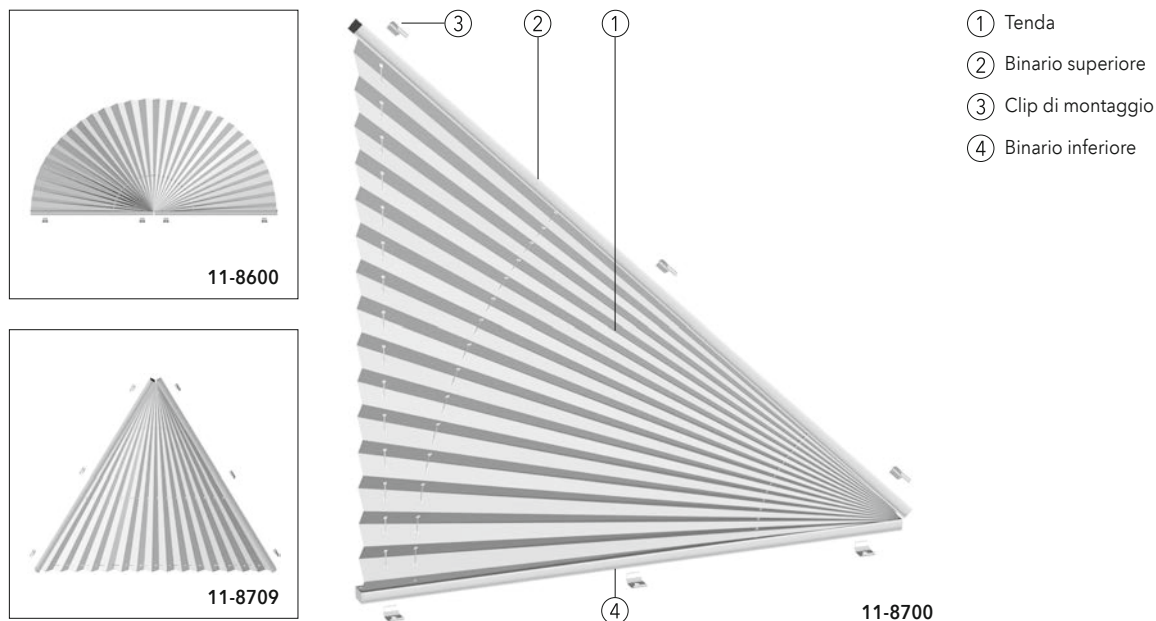

- ① Tenda
- ② Binario superiore
- ③ Clip di montaggio
- ④ Binario inferiore

## Dati tecnici

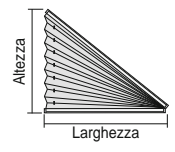
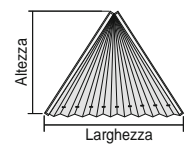
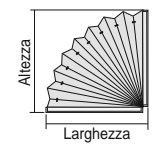
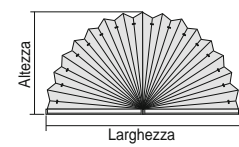
<b>Modello:</b>	<b>11-8700</b> Tenda plissettata fissa per finestre triangolari ad angolo retto <b>11-8709</b> Tenda plissettata fissa per finestre triangolari <b>11-8600</b> Tenda plissettata fissa per finestre ad arco fino a 180°	<b>11-8700</b>
<b>Descrizione:</b>	Tenda fissa. Binario superiore e binario inferiore in alluminio estruso. Tenda plissettata di diversi tipi, vedi la collezione MHZ. Solo per vetrate fisse.	
<b>Dimensioni:</b>	<b>11-8700</b> Larghezza min. 40 cm, larghezza max. 150 cm, altezza max. 150 cm <b>11-8709</b> Larghezza min. 20 cm, larghezza max. 100 cm, altezza max. 150 cm <b>11-8600</b> fino a 90°: larghezza min. 30 cm, larghezza max. 100 cm, altezza max. 100 cm fino a 180°: larghezza min. 20 cm, larghezza max. 100 cm, altezza max. 50 cm	<b>11-8709</b>
<b>Colori della tecnica:</b>	100 argento anodizzato E6/EV1      171 bianco verniciato a polveri RAL 9016 372 bronzo anodizzato E6/3145      650 antracite verniciato a polveri simile a DB 703 670 nero verniciato a polveri RAL 9005	
<b>Tessuti:</b>	vedi la collezione MHZ.	
<b>Montaggio:</b>	Montaggio a fermavetro (standard) con clip. Montaggio a parete con supporto a parete, supporto a listello fermavetro per montaggio frontale con supplemento. Per modello <b>11-8700</b> , <b>11-8709</b> 6 supporti per tenda. Per <b>11-8600</b> 3 supporti per tenda. Supporti ed accessori vedi pag. 138-139.	<b>11-8600, 90°</b>
		
		<b>11-8600, 180°</b>
		

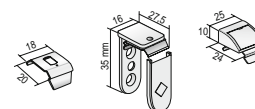

# Modello 11-6120, 11-6110

Vetrare oblique: Binario di comando, corda di comando

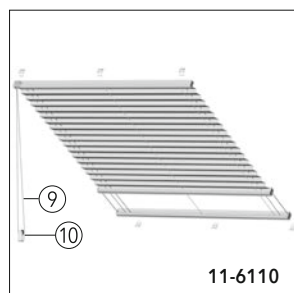

11-6110

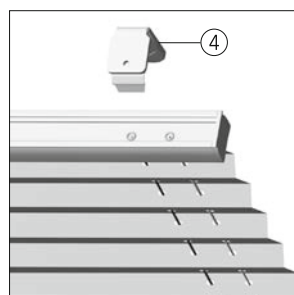

11-6120

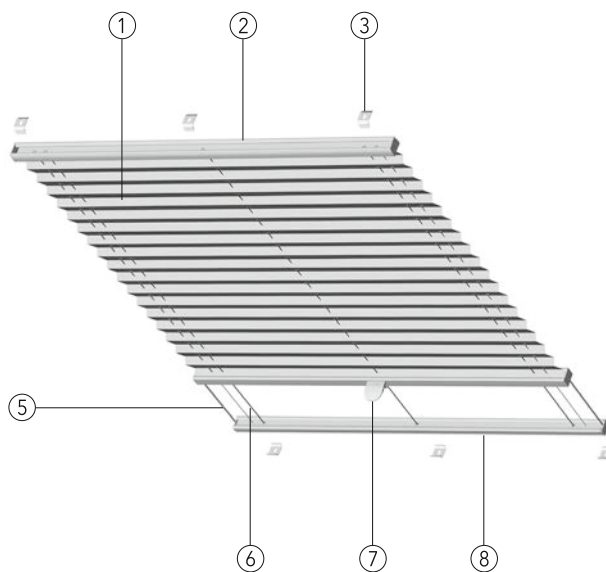

- ① Tenda
- ② Binario superiore
- ③ Clip di montaggio
- ④ Supporto a parete con clip
- ⑤ Filo metallico
- ⑥ Filo di tensione
- ⑦ Binario di comando con maniglia
- ⑧ Binario inferiore
- ⑨ Corda di comando
- ⑩ Dispositivo di tensionamento di sicurezza

## Dati tecnici

<b>Modello:</b>	<p><b>11-6120</b> Tenda plissettata tesa per vetrate oblique. L'altezza della tenda viene regolata spostando il binario di comando.</p> <p><b>11-6110</b> Tenda plissettata con corda di comando per vetrate oblique. Comando a corda continua.</p>										
<b>Descrizione:</b>	<p>Binario superiore, binario di comando e inferiore in alluminio estruso. Tenda plissettata di diversi tipi, vedi la collezione MHZ. I fili metallici rivestiti di nero fanno in modo che il plissettato si sviluppi parallelamente alla finestra. Colore fili di tensione per <b>11-6110</b> grigio, per <b>11-6120</b> antracite.</p>										
<b>Dimensioni:</b>	Larghezza min. 30 cm, larghezza max. 150 cm, altezza max. 400 cm										
<b>Colori della tecnica:</b>	<table border="0"> <tr> <td>100 argento anodizzato E6/EV1</td> <td>171 bianco verniciato a polveri RAL 9016</td> </tr> <tr> <td>372 bronzo anodizzato E6/3145</td> <td>650 antracite verniciato a polveri simile a DB 703</td> </tr> <tr> <td>670 nero verniciato a polveri RAL 9005</td> <td></td> </tr> </table>	100 argento anodizzato E6/EV1	171 bianco verniciato a polveri RAL 9016	372 bronzo anodizzato E6/3145	650 antracite verniciato a polveri simile a DB 703	670 nero verniciato a polveri RAL 9005					
100 argento anodizzato E6/EV1	171 bianco verniciato a polveri RAL 9016										
372 bronzo anodizzato E6/3145	650 antracite verniciato a polveri simile a DB 703										
670 nero verniciato a polveri RAL 9005											
<b>Altezze pacchetto:</b>	<table border="1"> <thead> <tr> <th>Altezza tenda fino a (cm)</th> <th>100</th> <th>200</th> <th>300</th> <th>400</th> </tr> </thead> <tbody> <tr> <td>Altezza pacchetto circa (cm)</td> <td>6</td> <td>8</td> <td>10</td> <td>12</td> </tr> </tbody> </table>	Altezza tenda fino a (cm)	100	200	300	400	Altezza pacchetto circa (cm)	6	8	10	12
Altezza tenda fino a (cm)	100	200	300	400							
Altezza pacchetto circa (cm)	6	8	10	12							
<b>Tessuti:</b>	vedi la collezione MHZ.										
<b>Comando:</b>	<p><b>11-6120</b> Apertura e chiusura mediante binario di comando. La tenda si blocca in ogni posizione desiderata. Per tende difficilmente raggiungibili, su richiesta è disponibile una asta di comando.</p> <p><b>11-6110</b> Apertura e chiusura mediante la corda continua. La tenda si blocca in ogni posizione desiderata. Lato di comando a scelta a destra o sinistra. Lunghezza di comando (L) da 50 cm fino a 150 cm a intervalli di 10 cm (standard 100 cm), lunghezza di comando da 150,1 cm a 300 cm a intervalli di 25 cm. Altre lunghezze di comando disponibili su richiesta con supplemento. Tenere presente anche la nota a pagina 218.</p>										
<b>Sicurezza dei bambini:</b>	<p><b>11-6110</b> Il dispositivo di tensionamento di sicurezza viene fornito premontato sulla corda. Rispettare la direzione di montaggio e la tensione della corda. La posizione corretta del dispositivo di tensionamento di sicurezza deve essere controllata periodicamente e in caso di dubbi tendere nuovamente il dispositivo.</p>										
<b>Montaggio:</b>	<p>Montaggio a fermavetro (standard) con clip. Montaggio a parete con supporto a parete con supplemento. Profilo di montaggio per la distanza necessaria dal vetro (vedi pag. 216 - Consigli per il montaggio). Per il numero dei supporti e gli accessori vedi pag. 147-148.</p>										
<b>Nota:</b>	La tenda deve svilupparsi dall'alto verso il basso.										

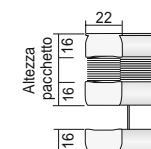
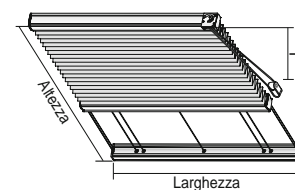

11-6120

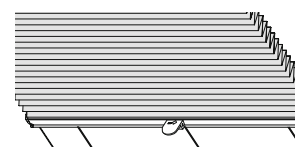

11-6110

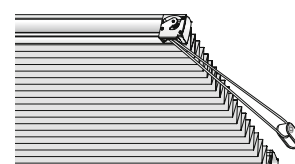

Dati tecnici

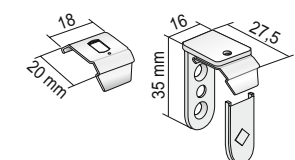

# Modello 11-6130, 11-6140

Vetrare oblique: Manovella, asta di comando elettrica, motore elettrico 24 V

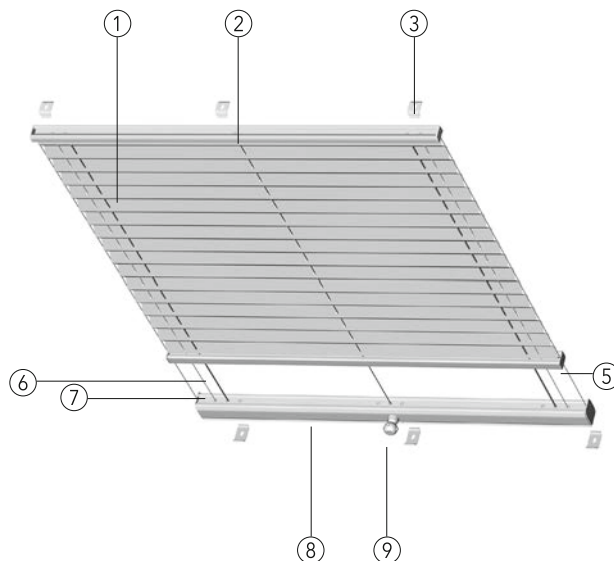
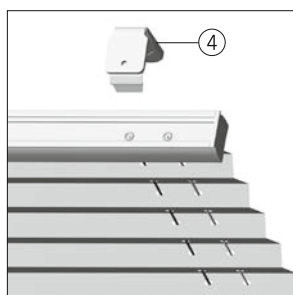
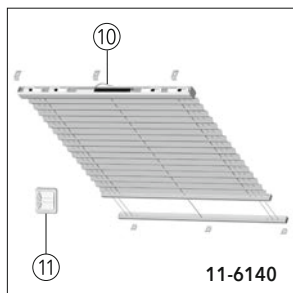

- ① Tenda
- ② Binario superiore e binario inferiore
- ③ Clip di montaggio
- ④ Supporto a parete con clip
- ⑤ Binario di comando
- ⑥ Filo metallico
- ⑦ Filo di tensione
- ⑧ Binario del motore
- ⑨ Adattatore asta
- ⑩ Motore elettrico 24 V
- ⑪ Interruttore (non compresa nel volume di fornitura)

11-6130

## Dati tecnici

**Modello:** **11-6130** Tenda plissettata con manovella o asta di comando elettrica per vetrate oblique  
**11-6140** Tenda plissettata con motore elettrico 24 V, al centro del binario superiore con disattivazione al finecorsa automatica. Comando singolo o a gruppi. Per ambienti umidi (DIN EN 13120, L1 e max. L2, ossia spazi abitativi ben riscaldati e ventilati non sovraffollati, inclusi cucine e bagni)

**Descrizione:** I profili sono di alluminio estruso. Tenda plissettata di diversi tipi, vedi la collezione MHZ. I fili metallici rivestiti di nero fanno in modo che il plissettato si sviluppi parallelamente alla finestra. Colore fili di tensione grigio.

**Dimensioni:** **11-6130** Larghezza min. 40 cm, larghezza max. 150 cm, altezza max. 400 cm  
**11-6140** Larghezza min. 55 cm, larghezza max. 69,9 cm, altezza max. 240 cm, larghezza min. 70 cm, larghezza max. 150 cm, altezza max. 400 cm

**Colori della tecnica:** 100 argento anodizzato E6/EV1      171 bianco verniciato a polveri RAL 9016  
 372 bronzo anodizzato E6/3145      650 antracite verniciato a polveri simile a DB 703  
 670 nero verniciato a polveri RAL 9005

Altezze pacchetto:	Altezza tenda fino a (cm)	100	200	300	400
	Altezza pacchetto circa (cm)	9	11	13	15

**Tessuti:** vedi la collezione MHZ.

**Comando:** **11-6130** Apertura e chiusura mediante manovella o asta di comando elettrica, vedi listino prezzi accessori elettrici. Adattatore motore al centro, altre posizioni su richiesta.  
 Standard: Comando e pacchetto di fronte al binario con l'adattatore <sup>(1)</sup>, altre disposizioni su richiesta.

**11-6140** Apertura e chiusura mediante motore elettrico <sup>(2)</sup>. Diverse opzioni di comando con interruttore, telecomando, timer e sensore luce.  
 Per prezzi, note, esempi di centraline elettriche e accessori elettrici vedi listino prezzi accessori elettrici.

**Montaggio:** Montaggio a fermavetro (standard) con clip. Montaggio a parete con supporto a parete con supplemento. Profilo di montaggio per la distanza necessaria dal vetro (vedi pag. 216 - Consigli per il montaggio). Per il numero dei supporti e gli accessori vedi pag. 155-157.

**Nota:** **11-6130** La tenda deve svilupparsi dall'alto verso il basso  
**11-6140** <sup>(2)</sup> Il motore elettrico e il pacchetto tessuto sono sempre montati, la tenda deve svilupparsi sempre nell'inclinazione dall'alto verso il basso.

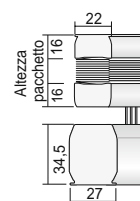
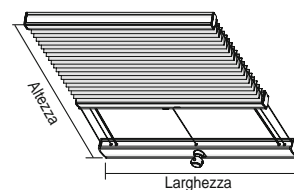

11-6130 <sup>(1)</sup>

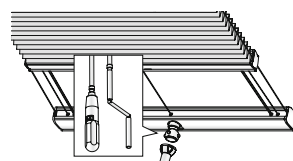

11-6140 <sup>(2)</sup>

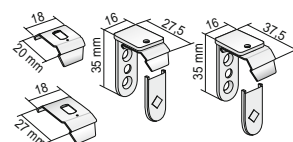
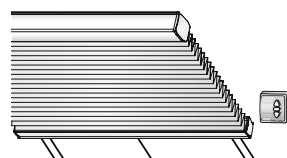



# Modello 11-6556

## Forme speciali con guida a fili metallici: Finestra Slope

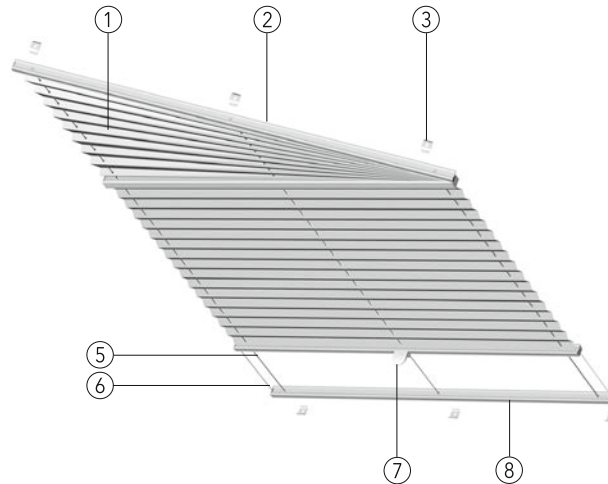
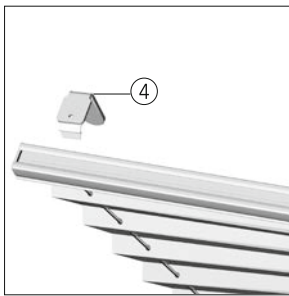

- ① Tenda
- ② Binario superiore
- ③ Clip di montaggio
- ④ Supporto a parete con clip
- ⑤ Filo metallico
- ⑥ Filo di tensione
- ⑦ Binario di comando con maniglia
- ⑧ Binario inferiore

11-6556

### Dati tecnici

**Modello:** 11-6556 Tenda plissettata tesa Slope per vetrate oblique, inclinazione fino a max. 60°

**Descrizione:** L'altezza della tenda viene regolata spostando il binario di comando. Zona triangolare fissa, zona rettangolare della tenda mobile. Binario superiore, binario centrale, di comando e inferiore in alluminio estruso. Tenda plissettata di diversi tipi, vedi la collezione MHZ. Fili di tensione in colore coordinato con la tenda. I fili metallici rivestiti di nero fanno in modo che il plissettato si sviluppi parallelamente alla finestra.

**Dimensioni:** Larghezza min. 30 cm, larghezza max. 120 cm, larghezza obliqua max. 230 cm, altezza max. 400 cm  
Angolo di pendenza: 45° - 90°

**Colori della tecnica:** 100 argento anodizzato E6/EV1    171 bianco verniciato a polveri RAL 9016  
372 bronzo anodizzato E6/3145    650 antracite verniciato a polveri simile a DB 703  
670 nero verniciato a polveri RAL 9005

<b>Altezze pacchetto:</b>	<b>Altezza tenda fino a (cm)</b>	100	200	300
	<b>Altezza pacchetto circa (cm)</b>	6	8	10

**Tessuti:** vedi la collezione MHZ.

**Comando:** Apertura e chiusura mediante binario di comando. Il binario si blocca in qualsiasi posizione desiderata. È possibile aprire soltanto la parte rettangolare della tenda. Per tende difficilmente raggiungibili, su richiesta è disponibile una asta di comando.

**Montaggio:** Montaggio a fermavetro (standard) con clip. Montaggio a parete con supporti a parete con supplemento. Profilo di montaggio per la distanza necessaria dal vetro (vedi pag. 216 - Consigli per il montaggio). Per il numero dei supporti e gli accessori vedi pag. 162-163. Montaggio dei supporti a 10 cm dall'esterno.

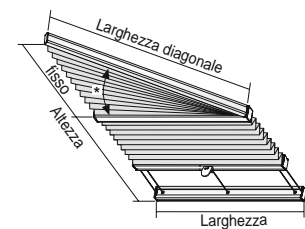

\* Inclinazione max. 60°

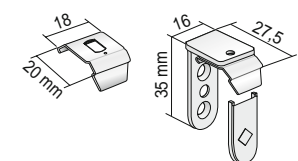
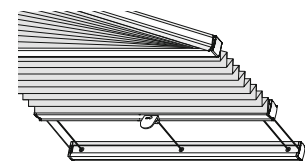
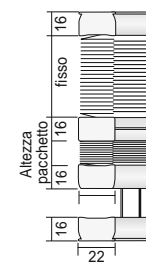

Dati  
tecnici

# Modello 11-6722, 11-6723

Forme speciali con guida a fili metallici: Finestra triangolare

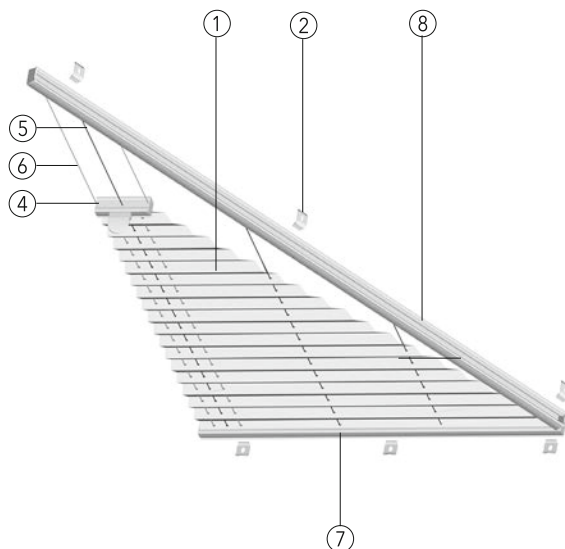
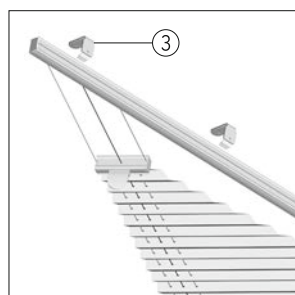
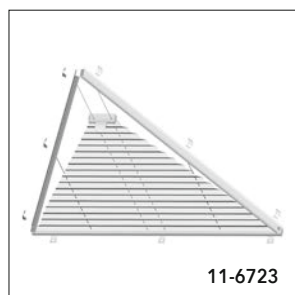

- ① Tenda
- ② Clip di montaggio
- ③ Supporto a parete con clip
- ④ Binario di comando con maniglia
- ⑤ Filo metallico
- ⑥ Filo di tensione
- ⑦ Binario inferiore
- ⑧ Binario laterale

11-6722

## Dati tecnici

**Modello:** 11-6722 Tenda plissettata tesa triangolare ad angolo retto per vetrate oblique  
11-6723 Tenda plissettata tesa triangolare per vetrate oblique

**Descrizione:** L'altezza della tenda viene regolata spostando il binario di comando. Binario superiore, laterale, di comando e inferiore in alluminio estruso. Tenda plissettata di diversi tipi, vedi la collezione MHZ. Fili di tensione in colore coordinato con la tenda. I fili metallici rivestiti di nero fanno in modo che il plissettato si sviluppi parallelamente alla finestra. Per motivi tecnici il vertice resta libero per (larghezza minima  $l = 7$  cm).

**Dimensioni:** 11-6722 Larghezza min. 30 cm, larghezza max. 120 cm, altezza max. 200 cm  
distanza max. (a) 120 cm  
11-6723 Larghezza min. 30 cm, larghezza max. 120 cm, altezza max. 200 cm

**Colori della tecnica:** 100 argento anodizzato E6/EV1    171 bianco verniciato a polveri RAL 9016  
372 bronzo anodizzato E6/3145    650 antracite verniciato a polveri simile a DB 703  
670 nero verniciato a polveri RAL 9005

<b>Altezze pacchetto:</b>	<b>Altezza tenda fino a (cm)</b>	50	100	150	200
	<b>Altezza pacchetto circa (cm)</b>	4	5	6	7

**Nota:** Tenere conto della possibile arricciatura del tessuto.

**Tessuti:** vedi la collezione MHZ.

**Comando:** Apertura e chiusura mediante binario di comando.  
Il binario si blocca in qualsiasi posizione desiderata.  
Per tende difficilmente raggiungibili, su richiesta è disponibile una asta di comando.

**Montaggio:** Montaggio a fermavetro (standard) con clip. Montaggio a parete con supporti a parete con supplemento. 11 supporti per tenda. Profilo di montaggio per la distanza necessaria dal vetro (vedi pag. 216 - Consigli per il montaggio). Per i supporti e gli accessori vedi pag. 167-168.

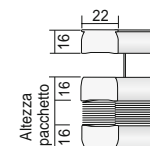
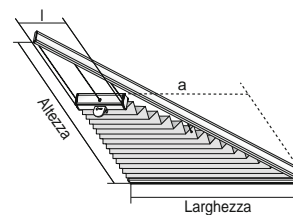

11-6722

11-6723

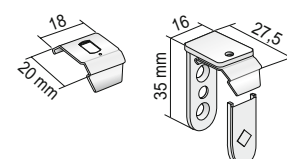
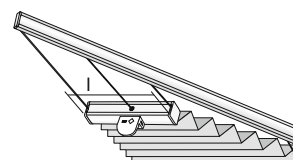
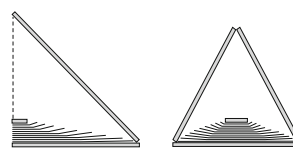

# Modello 11-6922, 11-6923

Forme speciali con guida a fili metallici: Finestra trapezoidale

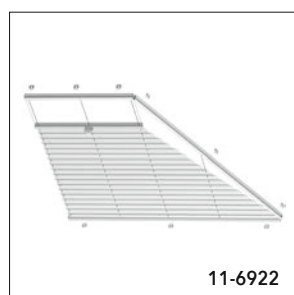

11-6922

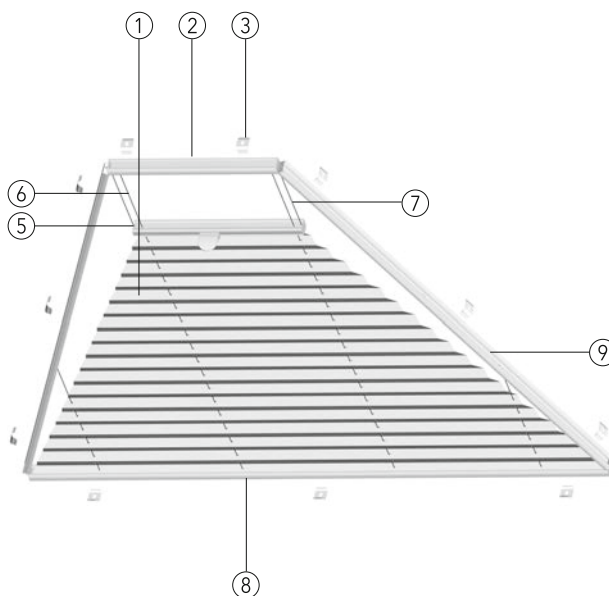
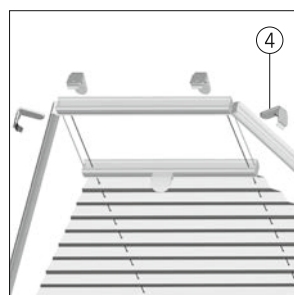

- ① Tenda
- ② Binario superiore
- ③ Clip di montaggio
- ④ Supporto a parete con clip
- ⑤ Binario di comando con maniglia
- ⑥ Filo metallico
- ⑦ Filo di tensione
- ⑧ Binario inferiore
- ⑨ Binario laterale

11-6923

## Dati tecnici

**Modello:** 11-6922 Tenda plissettata tesa trapezoidale con un angolo retto per vetrate oblique  
11-6923 Tenda plissettata tesa trapezoidale per vetrate oblique

**Descrizione:** L'altezza della tenda viene regolata spostando il binario di comando. Binario superiore, laterale, di comando e inferiore in alluminio estruso. Tenda plissettata di diversi tipi, vedi la collezione MHZ. Fili di tensione in colore coordinato con la tenda. I fili metallici rivestiti di nero fanno in modo che il plissettato si sviluppi parallelamente alla finestra. Larghezza minima  $l = 10$  cm.

**Dimensioni:** 11-6922 Larghezza min. 30 cm, larghezza max. 120 cm, altezza max. 200 cm  
distanza max. (a) 120 cm  
11-6923 Larghezza min. 30 cm, larghezza max. 150 cm, altezza max. 200 cm

**Colori della tecnica:** 100 argento anodizzato E6/EV1 171 bianco verniciato a polveri RAL 9016  
372 bronzo anodizzato E6/3145 650 antracite verniciato a polveri simile a DB 703  
670 nero verniciato a polveri RAL 9005

Altezze pacchetto:	Altezza tenda fino a (cm)	50	100	150	200
	Altezza pacchetto circa (cm)	4	5	6	7

**Nota:** Tenere conto della possibile arricciatura del tessuto.

**Tessuti:** vedi la collezione MHZ.

**Comando:** Apertura e chiusura mediante binario di comando. Il binario si blocca in qualsiasi posizione desiderata. Per tende difficilmente raggiungibili, su richiesta è disponibile una asta di comando.

**Montaggio:** Montaggio a fermavetro (standard) con clip. Montaggio a parete con supporti a parete con supplemento. 11 supporti per tenda. Profilo di montaggio per la distanza necessaria dal vetro (vedi pag. 216 - Consigli per il montaggio). Per i supporti e gli accessori vedi pag. 167-168.

11-6922

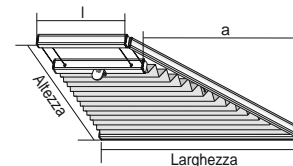

11-6923

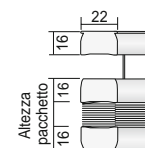
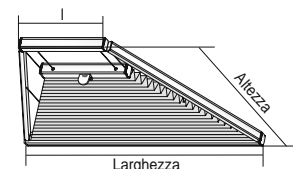

11-6922

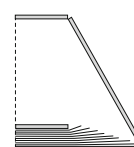

11-6923

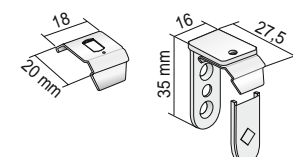
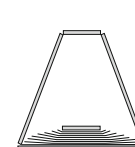

Dati tecnici

# Modello 11-6422, 11-6433, 11-6823

Forme speciali con guida a fili metallici: Finestra pentagonale ed esagonale

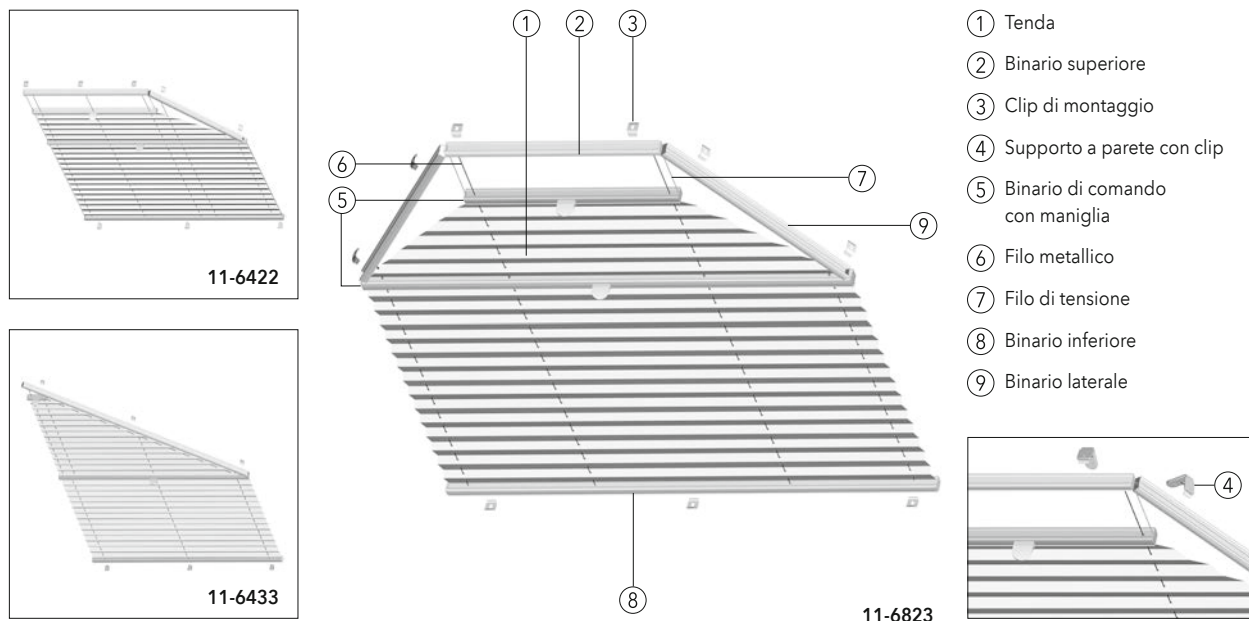

## Dati tecnici

<b>Modello:</b>	<b>11-6422</b> Tenda plissettata tesa pentagonale per vetrate oblique <b>11-6433</b> Tenda plissettata tesa Slope per vetrate oblique <b>11-6823</b> Tenda plissettata tesa esagonale per vetrate oblique												
<b>Descrizione:</b>	L'altezza della tenda viene regolata spostando il binario di comando. Binario superiore, laterale, di comando e inferiore in alluminio estruso. Tenda plissettata di diversi tipi, vedi la collezione MHZ. Fili di tensione in colore coordinato con la tenda. I fili metallici rivestiti di nero fanno in modo che il plissettato si sviluppi parallelamente alla finestra. Nel modello <b>11-6433</b> per motivi tecnici il vertice resta libero (larghezza minima $l = 10$ cm)												
<b>Dimensioni:</b>	<b>11-6422</b> Larghezza min. 30 cm, larghezza max. 150 cm, altezza max. 400 cm <b>11-6433</b> Larghezza min. 30 cm, larghezza max. 120 cm, altezza max. 400 cm <b>11-6823</b> Larghezza min. 30 cm, larghezza max. 150 cm, altezza max. 400 cm												
<b>Colori della tecnica:</b>	100 argento anodizzato E6/EV1      171 bianco verniciato a polveri RAL 9016 372 bronzo anodizzato E6/3145      650 antracite verniciato a polveri simile a DB 703 670 nero verniciato a polveri RAL 9005												
<b>Altezze pacchetto:</b>	<table border="1"> <thead> <tr> <th>Altezza tenda fino a (cm)</th> <th>50</th> <th>100</th> <th>200</th> <th>300</th> <th>400</th> </tr> </thead> <tbody> <tr> <td>Altezza pacchetto circa (cm)</td> <td>7</td> <td>9</td> <td>11</td> <td>13</td> <td>15</td> </tr> </tbody> </table>	Altezza tenda fino a (cm)	50	100	200	300	400	Altezza pacchetto circa (cm)	7	9	11	13	15
Altezza tenda fino a (cm)	50	100	200	300	400								
Altezza pacchetto circa (cm)	7	9	11	13	15								
<b>Nota:</b>	Tenere conto della possibile arricciatura del tessuto.												
<b>Tessuti:</b>	vedi la collezione MHZ.												
<b>Comando:</b>	Apertura e chiusura mediante binario di comando. Il binario si blocca in qualsiasi posizione desiderata. Per tende difficilmente raggiungibili, su richiesta è disponibile una asta di comando.												
<b>Montaggio:</b>	Montaggio a fermavetro (standard) con clip. Montaggio a parete con supporti a parete con supplemento. 11 supporti per tenda. Profilo di montaggio per la distanza necessaria dal vetro (vedi pag. 216 - Consigli per il montaggio). Per i supporti e gli accessori vedi pag. 175-176.												

